

Castellano



# ***Central Detección Analógica Incendios Lyon***

***Descripción***

***Instalación***

***Configuración***

***Puesta  
en marcha***

***Notas***

- 1. Descripción del sistema**
  - 1.1. Introducción**
  - 1.2. Principio de funcionamiento**
  - 1.3. Características**
  - 1.4. Composición de la central**
  - 1.5. Componentes externos**
    - 1.5.1. Sensores analógicos**
      - 1.5.1.1. Sensores analógicos de humo (A30XHA y A30XHAS)**
      - 1.5.1.2. Sensor analógico de temperatura (A30XTA)**
      - 1.5.1.3. Multisensor analógico (A30XHTCO)**
    - 1.5.2. Pulsador de alarma analógico**
    - 1.5.3. Módulos**
      - 1.5.3.1. Módulo máster analógico (KMAY)**
      - 1.5.3.2. Módulo máster de dos relés (MDA2Y)**
      - 1.5.3.3. Módulo máster de un relé (MDA1Y)**
      - 1.5.3.4. Módulo de señales técnicas (MSTAY)**
      - 1.5.3.5. Aislador de bucle (KABY)**
      - 1.5.3.6. Sirena analógica (SIRAY & SIRAYL)**
      - 1.5.3.7. Módulo máster de relé y de señal técnica (MYOA)**
    - 1.5.4. Repetidores**
      - 1.5.4.1. Instalación**
      - 1.5.4.2. Funcionamiento y configuración**
      - 1.5.4.3. Menús del repetidor**
    - 1.5.5. Red de Centrales**
      - 1.5.5.1. Instalación**
      - 1.5.5.2. Funcionamiento y configuración**
      - 1.5.5.3. Menús de la Red de Centrales**
  - 1.6. Accesorios**
    - 1.6.1. Teclado PC**
    - 1.6.2. Software de configuración mediante PC**
- 2. Instalación**
  - 2.1. Fijación de la central**
  - 2.2. Conexión sistema analógico Lyon**
    - 2.2.1. Alimentación red eléctrica**
    - 2.2.2. Driver de bucle**
    - 2.2.3. Salidas auxiliares y cargador de baterías de la fuente de alimentación**
  - 2.3. Componentes**
    - 2.3.1. Baterías**
    - 2.3.2. Esquema conexionado de un bucle típico**
    - 2.3.3. Sirenas y maniobras con relés**
      - 2.3.3.1. Conexión de la Sirena bitonal de 24V para interior (SIR-24B/SIR-24BL)**
      - 2.3.3.2. Conexión de la Sirena de 24V para exterior (CAE24V)**
      - 2.3.3.3. Conexión de la Sirena de 24V para interior sin flash (SIR24P)**
      - 2.3.3.4. Conexión de la Sirena de 24V para interior con flash (SIR24F)**
      - 2.3.3.5. Conexión de la Sirena de 24V para interior con flash (SIR-SILF)**
      - 2.3.3.6. Conexión del cuadro de alarma de 24V para exterior (CAE-PL)**
  - 2.4. Accesorios**
    - 2.4.1. Teclado PC**
    - 2.4.2. Ordenador**

### **3. Funcionamiento y configuración**

#### **3.1. Descripción del frontal**

- 3.1.1. Teclado**
- 3.1.2. Indicaciones luminosas**
- 3.1.3. Pantalla**

#### **3.2. Niveles de acceso**

##### **3.2.1. Nivel de acceso 1**

- 3.2.1.1. Activación de la central**
- 3.2.1.2. Visualización de incidencias y anomalías**
- 3.2.1.3. Movimiento por incidencias**
- 3.2.1.4. Consultar incidencias**
- 3.2.1.5. Paro zumbador**

##### **3.2.2. Nivel de acceso 2**

- 3.2.2.1. Código de acceso**
- 3.2.2.2. Teclado frontal**
- 3.2.2.3. Rearmar eventos**
- 3.2.2.4. Monitorizar**
- 3.2.2.5. Activar / Desactivar relés lógicos**
- 3.2.2.6. Activar / Desactivar relés generales**
- 3.2.2.7. Configuración sistema**
- 3.2.2.8. Habilitar / Anular puntos y zonas**
- 3.2.2.9. Test de sistema**
- 3.2.2.10. Mensaje de bienvenida**
- 3.2.2.11. Rearme general**

##### **3.2.3. Nivel de acceso 3**

- 3.2.3.1. Código de acceso**
- 3.2.3.2. Revisar histórico**
- 3.2.3.3. Etiquetar puntos**
- 3.2.3.4. Configurar**
  - 3.2.3.4.1. Configuración bucle**
  - 3.2.3.4.2. Configurar relés lógicos**
  - 3.2.3.4.3. Configurar zonas de alarmas**
  - 3.2.3.4.4. Configurar sensibilidad de punto**
  - 3.2.3.4.5. Passwords adicionales**
  - 3.2.3.4.6. Configurar auto evacuación**
  - 3.2.3.4.7. Enviar Zonas a Repetidores**
- 3.2.3.5. Actualizar fecha y hora**
- 3.2.3.6. Horario Día / Noche**
- 3.2.3.7. Poner en modo Prueba / Normal**
- 3.2.3.8. Menú idioma**
- 3.2.3.9. Comunicaciones**

### **4. Puesta en marcha**

- 4.1. Verificaciones previas**
- 4.2. Alimentación**
- 4.3. Bucles y relés**
- 4.4. Averías**

## CERTIFICACIÓN

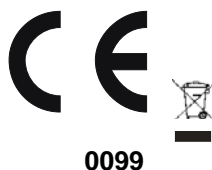

0099

**cofem,**

Crta. Molins de Rei a Rubí, Km 8,4 CP 08191 Rubí, Barcelona (España)

09 / 10

**0099/CPR/A74/0074 – 0099/CPR/A74/0100**

### EN 54-2

**Equipo de control e indicación para sistemas de detección y alarma de incendios en edificios**

*Control and indicating equipment for fire detection and alarm systems in buildings*

**“CDAn Lyon”**

Comportamiento frente a incendios  
*Performance under fire condition*

**Cumple/ Passed**

Intervalo de respuesta (tiempo de respuesta al fuego)  
*Response delay (response time to fire)*

**Cumple/ Passed**

Seguridad Operacional  
*Operational reliability*

**Cumple/ Passed**

Duración de la seguridad operacional y retardo a la respuesta;  
resistencia a la temperatura  
*Durability of operational reliability, Temperature resistance*

**Cumple/ Passed**

Duración de la seguridad operacional y retardo a la respuesta;  
resistencia a la vibración  
*Durability of operational reliability Vibration resistance*

**Cumple/ Passed**

Duración de la seguridad operacional y retardo a la respuesta;  
estabilidad eléctrica  
*Durability of operational reliability: electrical stability*

**Cumple/ Passed**

Duración de la seguridad operacional y retardo a la respuesta;  
resistencia a la humedad  
*Durability of operational reliability: humidity resistance*

**Cumple/ Passed**

### EN 54-4

**Equipo de suministro de alimentación de sistemas de detección y alarma de incendios en edificios**

*Power supply equipment for fire detection and alarm systems in buildings*

**“CDFA-01”**

Comportamiento de suministro de alimentación/  
Performances of Power Supply

**Cumple/ Passed**

Fiabilidad en el funcionamiento/  
*Operational reliability*

**Cumple/ Passed**

Duración de la seguridad operacional y retardo a la respuesta;  
resistencia a la temperatura  
*Durability of operational reliability, Temperature resistance*

**Cumple/ Passed**

Duración de la seguridad operacional y retardo a la respuesta;  
resistencia a la vibración  
*Durability of operational reliability Vibration resistance*

**Cumple/ Passed**

Duración de la seguridad operacional y retardo a la respuesta;  
estabilidad eléctrica  
*Durability of operational reliability: electrical stability*

**Cumple/ Passed**

Duración de la seguridad operacional y retardo a la respuesta;  
resistencia a la humedad  
*Durability of operational reliability: humidity resistance*

**Cumple/ Passed**

## 1.- Descripción del sistema

### 1.1.- Introducción

La **central analógica Lyon** está certificada según Norma EN 54 parte 2 y parte 4 de acuerdo con las últimas directivas, superando con éxito las pruebas más severas de condiciones ambientales, ruidos eléctricos conducidos, perturbaciones electromagnéticas, vibraciones, etc.

El **Sistema Analógico de Detección** representa la técnica más moderna en detección de incendios y constituye la evolución natural del Sistema de Detección Identificable hacia un equipo que no sólo es capaz de identificar el elemento que produce la alarma (sensor o pulsador), sino que además permite la total configuración de los parámetros de detección (niveles de alarma, sensibilidad,...) así como la adaptación del conjunto a las condiciones ambientales y el grado de suciedad del sensor.

En el **Sistema Analógico de Detección Cofem**, los elementos del bucle (sensores, pulsadores, módulos de relés, másters, sirenas analógicas y módulos de señales técnicas) tienen la propiedad de ser autoidentificables, es decir, todos ellos pueden ser instalados sin necesidad de una codificación manual previa, facilitando enormemente el montaje y posteriores modificaciones de la instalación.

### 1.2.- Principio de funcionamiento

Los **Sistemas Analógicos de Detección** se fundamentan en la medida y transmisión del valor instantáneo de la magnitud (concentración de humos, temperatura o monóxido) controlada, para su posterior procesado en la central de control, la cual dictaminará el estado de alarma o reposo del sensor.

La temperatura, la concentración de humo y la cantidad de monóxido son enviadas a través del correspondiente sensor en tensiones eléctricas relacionadas con la magnitud medida.

Después de un proceso de adaptación, se consigue una óptima relación entre la magnitud medida y la tensión eléctrica.

Cada sensor incorpora un microprocesador encargado de la digitalización del valor analógico leído en el sensor, de la transmisión a la central de dicho valor y de la identificación del sensor.

La principal diferencia entre los sistemas de detección convencional y digital radica en que en los primeros la tensión entregada por el transductor es comparada con un valor umbral predeterminado y fijo ( $V_{\text{alarma}}$ ), obteniéndose de esa comparación el estado de *sistema en reposo* o *sistema en alarma*.

En el **Sistema Digital de Detección**, por el contrario, el valor entregado por el transductor es constantemente registrado y procesado, pudiéndose actuar sobre los parámetros de detección, como por ejemplo, el umbral de alarma.

Con este tipo de sistemas, no sólo podemos variar la sensibilidad del sensor, sino incluso conseguir que la sensibilidad se acomode a las condiciones ambientales.

En el **Sistema Analógico de Detección Cofem** cada sensor transmite a la central su valor analógico, con una periodicidad inferior a 10 segundos. La central recoge las lecturas de cada sensor y decide el estado de los mismos en función de las lecturas instantáneas, de las lecturas anteriores (histórico), de los parámetros preprogramados y del algoritmo de decisión.

**Nota:** Dentro de los sistemas de Detección y Alarma de Incendios existen 2 tecnologías claramente diferenciadas. En el **SISTEMA CONVENCIONAL**, el detector o el pulsador manual de alarma es el que provoca el estado de alarma en la central. En el **SISTEMA ANALÓGICO**, el detector, el pulsador manual de alarma o módulo, es el que comunica el valor de la lectura o estado a la central de forma DIGITAL y ésta última procesa el estado de alarma. Los sistemas llamados Analógicos, también se describen con términos como sistemas Digitales, sistemas Algorítmicos, etc.

### 1.3.- Características

- Central base configurable y ampliable de 1 a 20 bucles.
- Permite conectar 199 puntos por bucle.
- Todos los puntos de los bucles son supervisados, excepto el aislador de bucle **KABY**.
- Capacidad de hasta 199 relés configurables.
- Permite la programación de 99 zonas.
- Historial que almacena hasta 4095 eventos con fecha y hora.
- Salida supervisada retardable de sirena general identificada como S1 **SIRENA**.
- Salida de alarma libre de tensión no supervisada identificada como S2 **ALARMA**.
- Salida supervisada retardable de avería general identificada como S3 **AVERIA**.
- Pulsador de evacuación.
- Display LCD retroiluminado de 4 líneas y 40 caracteres.
- Incorpora varios idiomas (Español, Inglés, Francés, Italiano, Húngaro, Ucraniano y Portugués).
- Configurable y manejable mediante software de PC Easy CoNET.
- Permite conectar un teclado externo (estándar PC – PS2).
- Permite la conexión de hasta 8 repetidores.
- Permite la conexión de hasta 8 centrales en red.
- MODBUS (Consultar manual específico para esta funcionalidad).
- Contact ID (Consultar manual específico para esta funcionalidad).
- IP30.
- Certificado y marcado CE según Norma EN 54-2 y EN 54-4.

### 1.4.- Composición de la central

- Display LCD retroiluminado de 4 líneas y 40 caracteres.
- Teclado compuesto por 13 teclas que forman dos grupos. Uno en el cual encontramos las teclas de manejo del menú y otro en el que podemos realizar funciones específicas de la central.
- 15 leds que permiten visualizar de una manera rápida el estado de la central (Alimentación, Modo funcionamiento, Alarmas y Averías).
- Puerto de comunicaciones: USB compatible 2.0.
- Acceso al interior de la central por medio de llave.
- Fuente de alimentación: módulo independiente responsable de gestionar la tensión de alimentación primaria de 30V que abastece al resto de las placas. En ella se encuentran: fusibles de protección, salida de 30V, bornes de conexión de baterías, salidas de relé:
  - S1 SIRENA: relé retardable supervisado.
  - S2 ALARMA: relé libre de tensión.
  - S3 AVERÍA: relé retardable supervisado
- Controladora de fuente de alimentación: tarjeta que gestiona toda la información de la fuente de alimentación, es decir, supervisa y controla las salidas y entradas de la fuente de alimentación para luego enviar la información a la CPU o ejecutar las órdenes que recibe de ésta. La comunicación se realiza vía RS485.
- Sistema gestionado por microprocesador.
- Controladora de bucle: tarjetas modulares incorporadas en el sistema de *rack* conectadas al *back pannel* de la central. Esta tarjeta gestiona la información correspondiente a 4 bucles, es decir, cada 4 bucles debemos tener una controladora de bucle. La comunicación entre controladoras y la CPU se realiza mediante RS485.
- Driver de bucle: tarjetas modulares incorporadas en el sistema de *rack*, ubicadas en el interior del cofre y conectadas con su correspondiente controladora de bucle mediante un cable plano de 26 hilos. La configuración de éstas es de 1 o 2 bucles dependiendo del número de bucles de la central. El driver del bucle 1 y 2 irá enchufado en el conector inferior de la controladora de bucle, y el driver del bucle 3 y 4 irá enchufado en el conector superior de la controladora de bucle.

En un cofre sólo podremos conectar 2 controladoras de bucle y sus 4 correspondientes *drivers* de bucle. Por lo tanto para configuraciones superiores a 8 bucles necesitaremos dos cofres.

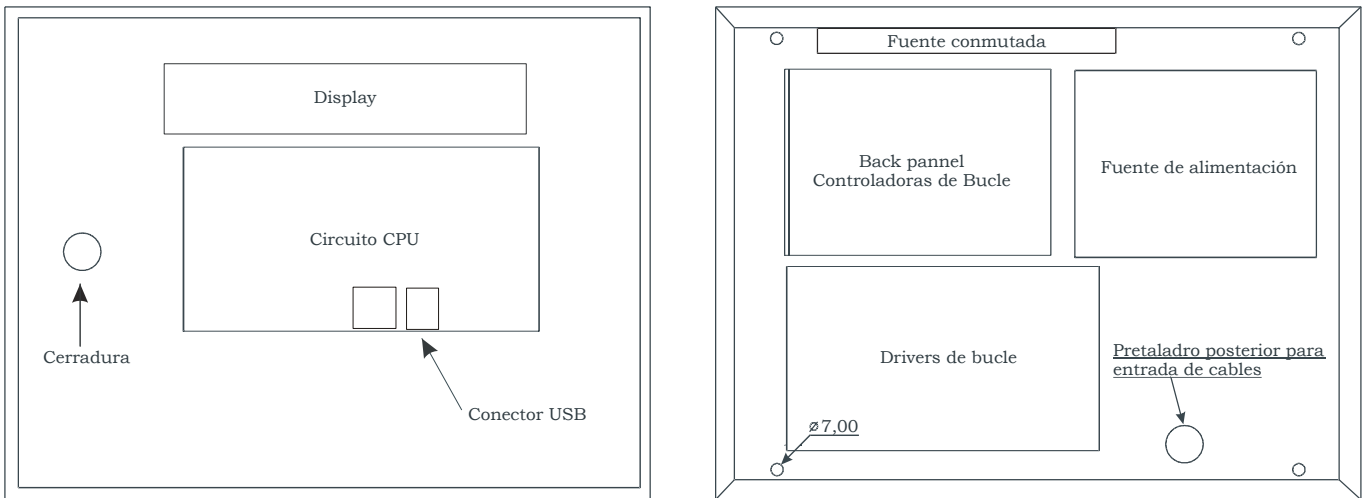

**Figura 1.** Disposición de circuitos en la central

### 1.5- Límite de dispositivos.

El número de dispositivos que se puede conectar al bucle se calcula de forma precisa con el software de cálculo de capacidad de elementos del bucle.

Cuando no se disponga de dicho software, se puede usar de forma alternativa la siguiente tabla de límite de dispositivos por central con la que se obtendrán unos valores estimativos de la capacidad del sistema, los cuales, de forma general, se encuentran por debajo de las prestaciones reales del sistema.

Por este motivo, se debe comprobar la capacidad real de dispositivos del sistema con el software de cálculo de capacidad de elementos del bucle cuando los cálculos con la tabla no permitan satisfacer las necesidades de la instalación, ya que el sistema puede tener más capacidad que la calculada.

Para calcular la capacidad del sistema, se deben tener en cuenta dos parámetros: el número de elementos equivalentes conectados en el bucle (que se muestran en la tabla en función de la longitud del cable, su sección y tipo de central) y el número de relés lógicos (también mostrados en la tabla).

El sistema funcionará adecuadamente cuando se cumpla con los límite establecidos en la tabla de límite de dispositivos por central.

Por longitud del cable se debe entender como la longitud de cable del elemento más cercano a la central dentro del bucle, medido a la central por el ramal del bucle más largo. Esto significa que la longitud del cable será siempre inferior a la longitud del cable del bucle como se puede comprobar en la figura siguiente.

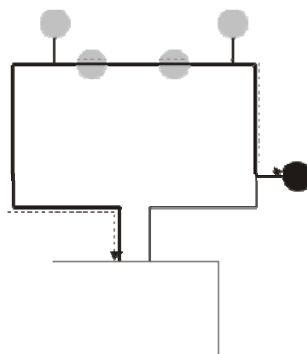

En cuanto al material del cable, la tabla y el software considera que es cable de cobre con resistencia de  $32,9 \Omega \cdot \text{mm}^2/\text{Km}$ , como se comenta en su nota adjunta.

Límite de dispositivos por central										
Referencia	Descripción	Relés Lógicos	Central LYON y ZAFIR				Central C-Lyon			
			Límite por bucle	Consumo de puntos		Sección cable	Límite por bucle	Consumo de puntos	Sección cable	
			Longitud	≤ 800 m	≤ 500 m	≤ 300 m	2x1,5 mm <sup>2</sup>	Longitud	≤ 800 m	2x1,5 mm <sup>2</sup>
			Cable ->	≤ 1350 m	≤ 850 m	≤ 500 m	2x2,5mm <sup>2</sup>	Cable ->	≤ 1350 m	2x2,5mm <sup>2</sup>
A30XHA	Sensor óptico-térmico analógico	---	199	1	1	1		99	1	
A30XHAS	Sensor óptico analógico	---	199	1	1	1		99	1	
A30XHTA	Sensor térmico analógico	---	199	1	1	1		99	1	
A30XHTCO	Multisensor óptico-térmico-monóxido	---	199	1	1	1		99	1	
PUCAY	Pulsador analógico	---	199	2	1	1		99	1	
MSTAY	Módulo de señales técnicas	---	99	3	3	2		57	2	
KMAY	Módulo máster zona convencional	---	99	5	3	2		72	2	
MYOA	Módulo relé y señal técnica	1	32	5	3	2		31	2	
MDA1Y	Módulo de un relé	1	32	5	3	2		32	2	
MDA2Y	Módulo de dos relés	2	16	5	3	2		16	2	
KABY	Aislador de bucle	---	199	1	1	1		99	0	
SIRAY	Sirena analógica	1	32	8/16 <sup>A</sup>	6/12 <sup>A</sup>	4/8 <sup>A</sup>		32	4/8 <sup>A</sup>	
SIRAYL	Sirena analógica luminosa	1	32	10/20 <sup>A</sup>	8/14 <sup>A</sup>	6/10 <sup>A</sup>		25	6/10 <sup>A</sup>	
SIRAY+BSLC	Sirena analógica luminosa certificada EN 54-23	1	19	25/35/40 <sup>B</sup>	16/24/26 <sup>B</sup>	12/20/22 <sup>B</sup>		10	12/20/22 <sup>B</sup>	
Límite de la central:										
			<u>Central ZAFIR</u>				<u>Central C-Lyon</u>			
a) 199 elementos y 32 relés lógicos por bucle, y			a) 199 elementos y 32 relés lógicos por bucle				a) 99 elementos y 32 relés lógicos por bucle			
b) 20 bucles con 199 relés lógicos										
<p><sup>A)</sup> El valor corresponde a la selección estándar/máxima de intensidad de sonido de la sirena.</p> <p><sup>B)</sup> El valor corresponde a la selección de sonido-luz standard/sonido <b>ó</b> luz máxima/sonido <b>y</b> luz máxima, de intensidad de la sirena.</p> <p>Nota: Se considera que el cable tiene una resistencia de 32,9 Ω/km*mm<sup>2</sup> (cable de cobre).</p>										



## EJEMPLO DE CÁLCULO

En una instalación se necesitan instalar 136 detectores A30XHAS, 17 pulsadores manuales PUCAY y 18 sirenas analógicas SIRAY con intensidad acústica estándar.

Igualmente se conoce que la instalación con 1 bucle tendría unos 500 m de cable de cobre de sección  $2 \times 1,5 \text{ mm}^2$ , estando el elemento más cercano a la central a unos 50 m de ésta.

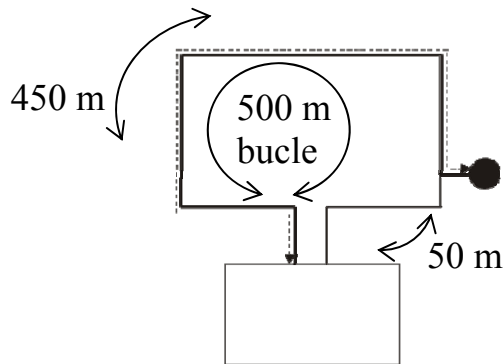

Primeramente se realizará un cálculo estimativo usando la tabla de límite de dispositivos por central, para una central Lyon, con sección  $2 \times 1,5 \text{ mm}^2$ , y longitud de cable  $\leq 500 \text{ m}$  (para este caso la longitud de cable es de 450 m), se obtiene el siguiente consumo de puntos:

Dispositivos en la instalación	Consumo de Puntos según tabla	Consumo de puntos	Consumo de Relés según tabla	Consumo de Relés
136 A30XHAS	1	136	-	0
17 PUCAY	1	17	-	0
18 SIRAY	6	108	1	18
<b>TOTAL</b>				
<b>171 Elementos</b>	-	<b>261 Puntos</b>	-	<b>18 Relés</b>

Comparando estos resultados con los límites de la central de la tabla de límite de dispositivos por central, se obtiene:

	Central Lyon	Cálculos	RESULTADO
Límite puntos	199	261	<b>199 &lt; 261 → EXCESO</b>
Límite de relés	32	18	$32 \geq 18 \rightarrow \text{Ok}$

El límite de puntos de la central es de 199. Según estos cálculos se obtiene un consumo de 261 puntos, el cual supera los límites del sistema.

A continuación se calculará de forma precisa con el software de cálculo de capacidad de elementos del bucle.



**LOOP ELEMENTS CAPACITY CALCULATION  
CÁLCULO DE CAPACIDAD DE ELEMENTOS DEL BUCLE**

**GENERAL DATA/ DATOS GENERALES**

Control Panel Model/Modelo Central = **LYON**

Wire length /Longitud del cable = **450** m

Cable section/Sección del cable = **1,5** mm<sup>2</sup>

**LOOP ELEMENTS DATA/ DATOS ELEMENTOS BUCLE**

Nº Elements/ Nº Equipos	Model / Modelo	Sound dB/ Sonido dB	Power Light/ Potencia Luz
17	PUCAY		
0	KMAY		
0	MSTAY		
0	MDA1Y		
0	MDA2Y		
0	MYOA		
136	A30XHA/A30XHAS/ A30XTA/A30XHTCO		
0	KABY		
18	SIRAY	Standard	
0	SIRAYL	Standard	
0	(SIRAY + BSLC)	Standard	Standard

**RESULTS/ RESULTADOS**

LOOP LOAD/ CARGA DEL BUCLE =	<b>78,21%</b>
Nº Elements / Nº Elementos =	<b>171</b>
Nº Relays/ Nº Relés =	<b>18</b>

El resultado del software para un bucle de una central Lyon es que soporta perfectamente esta configuración a pesar de que el cálculo realizado con la tabla de límite de dispositivos diera un resultado excesivo.

Por este motivo es importante comprobar los resultados con el software en el caso de obtenerse valores excesivos con la tabla de límite de dispositivos.

También se podría haber alcanzado este resultado usando el software directamente.

## 1.5.1.- Sensores analógicos

### 1.5.1.1.- Sensores analógicos de Humo (A30XHA y A30XHAS)

Los sensores analógicos de humo miden la concentración de partículas de humo por unidad de volumen presente en el ambiente. Si designamos con  $Y$  un parámetro adimensional proporcional a la concentración de humo, entonces  $Y$  deberá estar próxima a cero, e irá creciendo a medida que el ambiente se contamine.

Los algoritmos de procesamiento dinámico implementados en la central, utilizan el valor  $Y_{\text{alarma}}$  como nivel de disparo de la Alarma. Este nivel está preajustado a:  $Y_{\text{alarma}} = 40$

Este nivel se puede modificar manualmente desde la central.

Cuando la concentración de humo crece por encima del **Nivel de Alarma** (el promedio debe ser superior a  $Y_{\text{alarma}}$ ) se activa la alarma del sensor.

A través de la central, hay fijado un nivel de  $Y_{\text{suciedad}}$  (20), superado el cual el sistema nos avise de la necesidad de reemplazar o reparar el sensor.

El Sensor Óptico de Humos (**A30XHA**) se basa en el efecto Tyndall creado en una cámara óptica. La variación de las características eléctricas en presencia de los aerosoles de la combustión la hacen adecuada como sensor de humos.

El elemento sensor está formado por una cámara óptica provista de un emisor y un receptor de infrarrojos. En ausencia de humo la intensidad de infrarrojos captada por el receptor es nula, debido al laberinto físico creado entre los mismos. Cuando existe presencia de humo, la reflexión de infrarrojos en las partículas del mismo hace que el receptor obtenga una cierta intensidad lumínica, (valor de tensión proporcional al nivel de obscuración), todo ello controlado por el sistema microprocesado.

Este sensor dispone de una termistancia, actuando como sensor de temperatura, aumentando de forma considerable la respuesta de éste al fuego.

El sensor óptico de humos sin elemento térmico, también está disponible, con la referencia **A30XHAS**.

Los sensores **A30XHA** y **A30XHAS** están certificados de acuerdo a la norma EN54-7 por AENOR.

La cabeza y el zócalo (intercambiable con toda la gama de sensores) están realizados en ABS termo-resistente.

El parpadeo de los leds rojos transparentes nos indica la comunicación con la central Lyon, así como si permanecen encendidos nos indica el estado de alarma del sensor.

El conexionado se realiza según la figura 2.



Sensor A30XHA



Sensor A30XHAS

Especificaciones técnicas A30XHA y A30XHAS	
Alimentación	24 – 35 V sin polaridad
Consumo en reposo	1 mA
Consumo en alarma	5 mA
Indicador activación	Doble Led rojo
Salida indicador remoto	Sí
Humedad	20 – 95% HR
Temperatura	-10° + 40°C
Sensibilidad	Según EN 54-7
IP	IP40

### 1.5.1.2.- Sensor analógico de Temperatura (A30XTA)

El Sensor de Temperatura Analógico (A30XTA) mide la temperatura ambiente, así como su velocidad de variación.

Cuando la temperatura ambiental experimenta variaciones lentas (inferiores a 1 °C/min), el nivel de Alarma permanece constante e igual al prefijado desde la central (*detección puntual de temperatura*). Sin embargo, para variaciones rápidas de temperatura (superiores a 1 °C/min), la central utiliza un algoritmo capaz de evaluar la velocidad de variación de la temperatura, y acomodar el nivel de Alarma a los diferentes gradientes (*detección termovelocimétrica de temperatura*). De esta forma, una variación rápida ocasiona una disminución en el umbral de Alarma, acelerando así la detección.

El grado de sensibilidad elegido dependerá de la temperatura ambiente del lugar en que cada sensor se instale, y en cada caso la temperatura de alarma se adaptará al grado elegido.

También en la detección de temperatura se utiliza la confirmación mediante dos lecturas consecutivas (inferior a 10 segundos), previa a la activación de la Alarma.

El principio de funcionamiento se basa en las propiedades físicas de una NTC. La variación de las características eléctricas de la termistancia, debida a la variación de la temperatura ambiente, es lo que permite su uso como elemento sensor.

La medida realizada por el sensor es transducida en un valor de tensión, el cual es digitalizado y transmitido a la central de control.

El A30XTA está certificado de acuerdo con la norma EN 54-5 por AENOR con grado A2R de sensibilidad.

La cabeza y el zócalo (intercambiable con toda la gama de sensores) están realizados en ABS termorresistente.

El parpadeo de los leds rojos transparentes nos indica la comunicación con la central Lyon, así como si permanecen encendidos nos indica el estado de alarma del sensor.

El conexionado se realiza según la figura 2.



Especificaciones técnicas A30XTA	
Alimentación	24 – 35 V , sin polaridad
Consumo en reposo	1 mA
Consumo en alarma	5 mA
Indicador activación	Doble Led rojo
Salida activación, repetidor	Sí
Humedad	20 – 95% HR
Temperatura	-10° + 40°C
Sensibilidad	Según EN 54-5
IP	IP20

### 1.5.1.3.- Multisensor analógico (A30XHTCO)

El multisensor analógico A30XHTCO dispone de tres tipos de detección: monóxido, temperatura y humo.

Los multisensores analógicos son capaces de medir tres tipos de fenómenos de manera que la central calcula un promedio mediante un algoritmo de procesamiento dinámico el cual variará con los tres fenómenos. Este algoritmo de procesamiento evitará en gran medida las falsas alarmas gracias a la incorporación del sensor de monóxido.

El algoritmo de procesamiento es capaz de compensar la suciedad de la cámara óptica combinando las medidas de los tres diferentes sensores.

El elemento sensor está formado por una cámara óptica provista de un emisor y un receptor de infrarrojos. En ausencia de humo la intensidad de infrarrojos captada por el receptor es nula, debido al laberinto físico creado entre los mismos. Cuando existe presencia de humo, la reflexión de infrarrojos en las partículas del mismo hace que el receptor obtenga una cierta intensidad lumínica, (valor de tensión proporcional al nivel de obscuración), todo ello controlado por el sistema microprocesado.

Además, dispone de un sensor de monóxido de carbono con una rápida respuesta ante la presencia de CO el cual está presente en la gran mayoría de los incendios.

Por último este sensor dispone de una sonda térmica, actuando como sensor térmico, aumentando de forma considerable la respuesta de éste al fuego.

El sensor **A30XHTCO** está certificado de acuerdo a la norma EN54-7 por AENOR.

La cabeza y el zócalo (intercambiable con toda la gama de sensores) están realizados en ABS termo-resistente.

El parpadeo de los leds rojos transparentes nos indica la comunicación con la central Lyon, así como si permanecen encendidos nos indica el estado de alarma del sensor.

El conexionado se realiza según la figura 2.



Especificaciones técnicas A30XHTCO	
Alimentación	24 – 35 V sin polaridad
Consumo en reposo	1 mA
Consumo en alarma	5 mA
Indicador activación	Doble Led rojo
Salida indicador remoto	Sí
Humedad	20 – 95% HR
Temperatura	-10° + 40°C
Sensibilidad	Según EN 54-7
IP	IP40

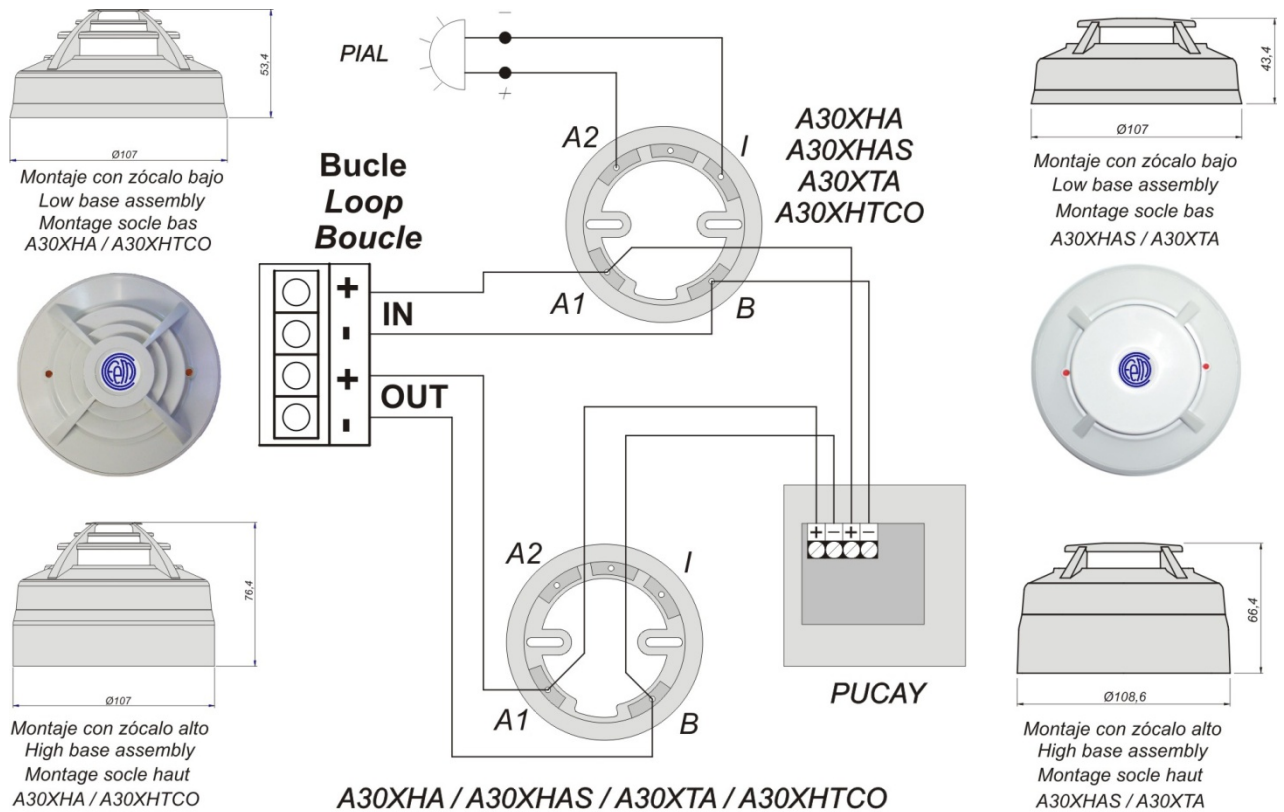

**Figura 2.** Esquema de conexionado A30XHA, A30XHAS, A30XTA, A30XHTCO y PUCAY

### 1.5.2.- Pulsador de alarma analógico (PUCAY)

Pulsador manual de alarma rearmable (con aislador de cortocircuito) para sistemas de detección de incendios.

Incorpora un indicador de acción (led) que se ilumina en caso de ser accionado manualmente (alarma), además de dispararse una lengüeta de color amarillo en la parte inferior de la cara de accionamiento.

Pulsador fácilmente rearmable mediante el accionamiento del interruptor amarillo de la cara frontal.

En este modelo el parpadeo del led rojo nos indica la comunicación con la central Lyon.



Hay una versión “PUCAYEXT” que la central computa como la actuación simultánea de 2 elementos. De esta forma los relés configurados como Relé cruzado L y relé cruzado SL se pueden disparar directamente cuando se actúa sobre esta versión del pulsador. Desde el punto de vista del límite de dispositivos de la central, la versión PUCAYEXT se considera exactamente igual que un PUCAY.

El conexionado se realiza según la figura 2.

Este pulsador está certificado EN 54-11 por AENOR.

**IMPORTANTE:** Para determinar el número de PUCAY que se pueden instalar, consultar la tabla de límites de dispositivos por central (Capítulo 1.5).

Especificaciones técnicas PUCAY	
Alimentación	24 – 35 V con polaridad
Consumo en reposo	1 mA
Consumo en alarma	5 mA
Indicador activación	Led rojo
Salida indicador remoto	NO
Humedad	20 – 95% HR
Temperatura	-10° + 40°C
IP	IP51







### 1.5.3.2- Módulo Máster de dos Relés (MDA2Y)

Módulo analógico microprocesado y direccionable (con aislador de cortocircuito) que se instalan como un elemento más del bucle.

Los módulos se alimentan por la conexión al bucle, pero precisan de una alimentación auxiliar de 30V que proporcione la energía necesaria a los dispositivos gobernados por los relés. Estos supervisan la presencia de tensión en la línea de alimentación auxiliar de 30V además de en las salidas de los relés supervisados. El módulo está protegido por un fusible autorearmable de 0,9 A y cada salida supervisada de 0,5 A.

El parpadeo del led rojo transparente nos indica la comunicación con la central. El encendido del led verde indica el disparo de uno o ambos relés.

Se suministra en módulos rectangulares fabricados en ABS termorresistente.

Es un módulo de dos salidas de relés de accionamiento independiente (dos funciones), tanto en su tipo de aplicación (sirena, maniobras o relé cruzado), como en su temporización y combinación de sensores que los activan. En estado de reposo el **MDA2Y** supervisa cada salida por medio de una resistencia de 33 K $\Omega$ , indicando el estado de línea abierta o línea cruzada.

El módulo **MDA2Y** está certificado de acuerdo a la norma EN54-18 por AENOR. El conexionado se realizará según la figura 4.

**IMPORTANTE: Para determinar el número de MDA2Y que se pueden instalar, consultar la tabla de límites de dispositivos por central (Capítulo 1.5).**



### 1.5.3.3- Módulo Máster de un Relé (MDA1Y)

Módulo analógico microprocesado y direccionable (con aislador de cortocircuito) que se instalan como un elemento más del bucle.

Los módulos se alimentan por la conexión al bucle, pero precisan de una alimentación auxiliar de 30V que proporcione la energía necesaria a los dispositivos gobernados por los relés. Estos supervisan la presencia de tensión en la línea de alimentación auxiliar de 30V además de en la salida del relé supervisado. El módulo está protegido por un fusible autorearmable de 0,9 A y la salida supervisada de 0.5 A.

El parpadeo del led rojo transparente nos indica la comunicación con la central. El encendido del led verde indica el disparo de uno o ambos relés.

Se suministra en módulos rectangulares fabricados en ABS termorresistente.

Es un módulo de dos salidas de relés de accionamiento simultáneo (con una sola función), tanto en su tipo de aplicación (sirena, maniobra o prealarma), como en su temporización y combinación de sensores que los activan.

La salida de relé R1 es supervisada por medio de una resistencia final de línea de 33 K $\Omega$ , indicando el estado de línea abierta o línea cruzada. La salida de relé R2 actúa como contacto NA y NC, no supervisado, siendo su aplicación típica el disparo de los electroimanes de las puertas cortafuegos. Teniendo en cuenta el consumo producido sobre el sistema, se recomienda instalar fuentes de alimentación externas (FAE) para más de 10 electroimanes en total por central.

El módulo **MDA1Y** está certificado de acuerdo a la norma EN54-18 por AENOR.

El conexionado se realizará según la figura 5.

**IMPORTANTE: Para determinar el número de MDA1Y que se pueden instalar, consultar la tabla de límites de dispositivos por central (Capítulo 1.5).**





Figura 4. Esquema conexionado MDA2Y



Figura 5. Esquema conexionado MDA1Y

**1.5.3.4- Módulo de señales técnicas (MSTAY)**

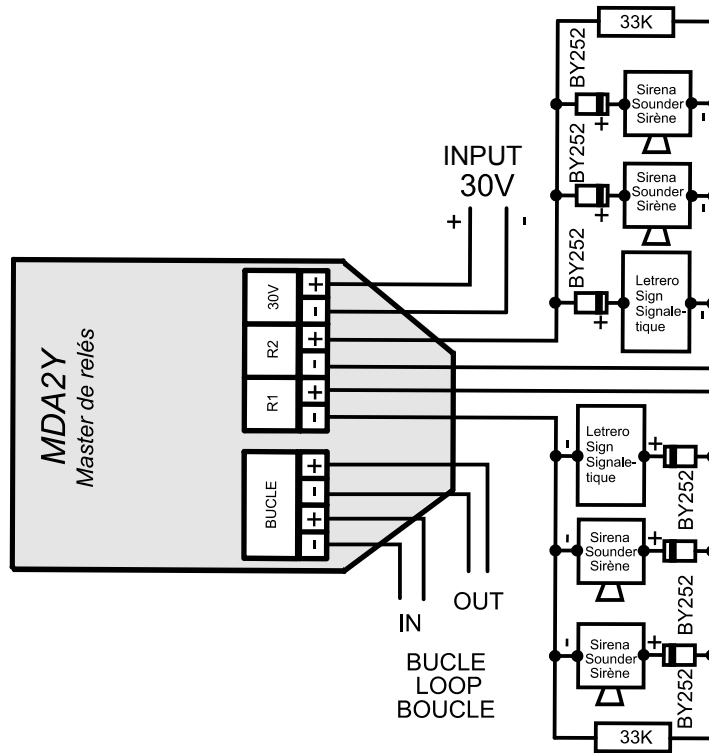
Módulo analógico microprocesado y direccionable (con aislador de cortocircuito) que se instala como un elemento más del bucle.

Dispone de dos entradas para discernir el estado abierto o cerrado de un contacto seco conectado en serie con una resistencia de 10KΩ. En estado de reposo el contacto debe estar abierto y en caso de anomalía debe estar cerrado. En la primera entrada (marcada como IN1) detecta el contacto cerrado con categoría de ALARMA. La segunda entrada (marcada como IN2) detecta el contacto cerrado con categoría de AVERÍA. Se pueden asociar las dos entradas simultáneamente, teniendo información tanto de alarma como avería.

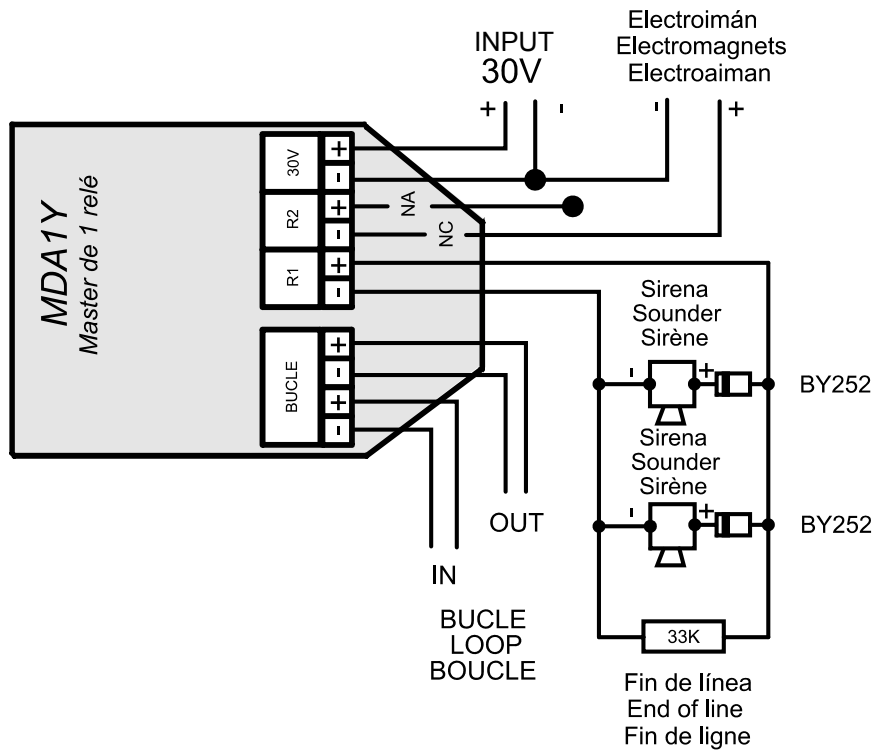
En estado de reposo el MSTAY supervisa la línea exterior por medio de una resistencia de 33KΩ, indicando el estado de línea abierta o línea cruzada.

Es de aplicación típica para señalar el estado de otros sistemas de detección en donde pudieran existir conexión de sensores de flujo en el caso de instalaciones de sprinklers, finales de carrera en el caso de puertas cortafuego, ascensores, nivel de depósitos, etc.

El parpadeo del led rojo transparente nos indica la comunicación con la central Lyon, así como si permanece encendido nos indica el estado alarma. El encendido del led verde indica la activación de una o ambas entradas.

Este módulo dispone de salida para la activación de un piloto remoto, que se activa cuando está en estado de alarma. El Módulo de Señales Técnicas se alimenta por la conexión al bucle.

El módulo **MSTAY** está certificado de acuerdo a la norma EN 54-18 por AENOR.

Se suministra en módulos rectangulares fabricados en ABS termorresistente.

El conexionado se realizará según la figura 6.

**IMPORTANTE: Para determinar el número de MSTAY que se pueden instalar, consultar la tabla de límites de dispositivos por central (Capítulo 1.5).**

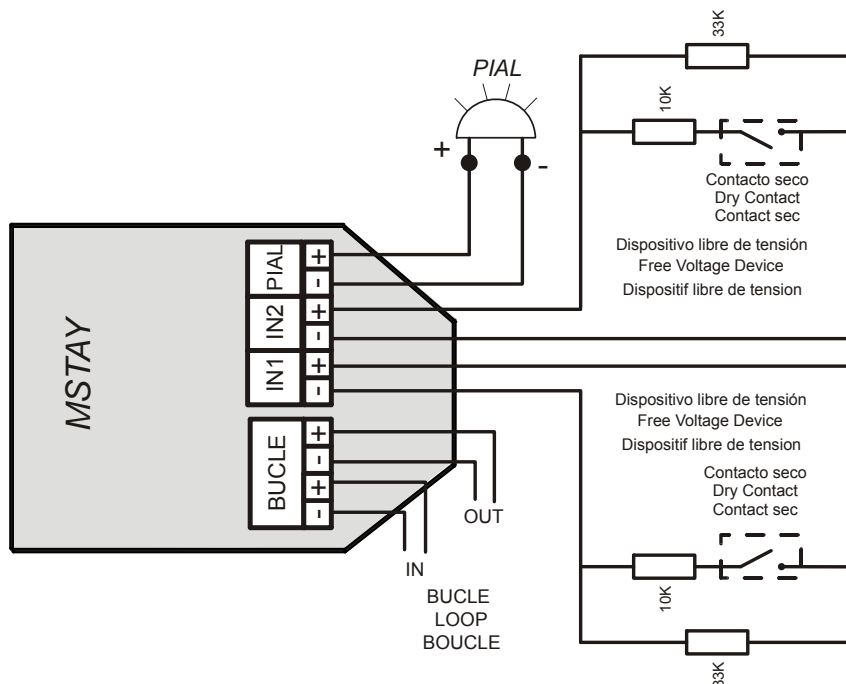

**IN1:** Da señal de alarma en la central  
**IN2:** Da señal de avería en la central  
**Figura 6.** Esquema conexionado MSTAY

### 1.5.3.5- Aislador de bucle (KABY)

Módulo analógico microprocesado que se instala como un elemento más del bucle (No direccionable - No necesita ser configurado).

Éste es un módulo de protección que se intercala en el bucle de detección, con el fin de aislar tramos con avería de línea cruzada, y permitir así el normal funcionamiento del resto del bucle.

Se suministra instalado en el interior de un zócalo alto. Dicha disposición permite situarlo en la misma posición que un detector facilitando el cableado del bucle de la instalación.

El zócalo lleva dos adhesivos en su exterior con la palabra “KABY” para facilitar su reconocimiento visual.

El módulo se alimenta por la conexión al bucle.

El módulo **KABY** está certificado de acuerdo a la norma EN 54-17 por AENOR.

El conexionado se realizará según la figura 7.

**IMPORTANTE:** Para determinar el número de KABY que se pueden instalar, consultar la tabla de límites de dispositivos por central (Capítulo 1.5).

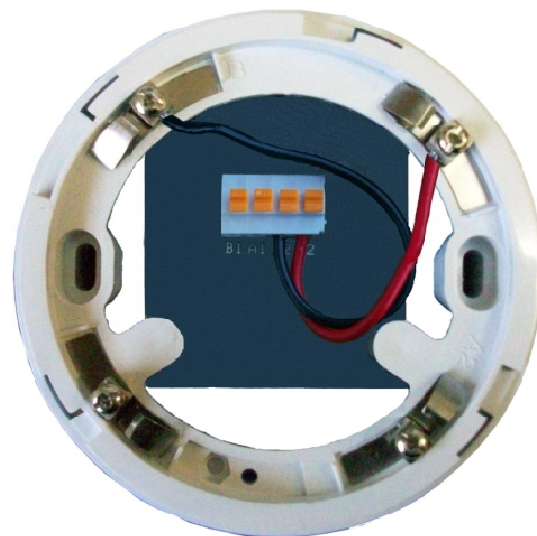

**IMPORTANTE:** Se debe respetar la polaridad en el KABY según se indica en la figura 7.



Figura 7. Esquema de conexionado KABY

### 1.5.3.6- Sirena analógica (SIRAY / SIRAYL / SIRAY+BSLC)

Sirena digital microprocesada y direccionable (con aislador de cortocircuito) que se instala como un elemento más del bucle.

La sirena se fabrica en ABS termoresistente de color rojo.

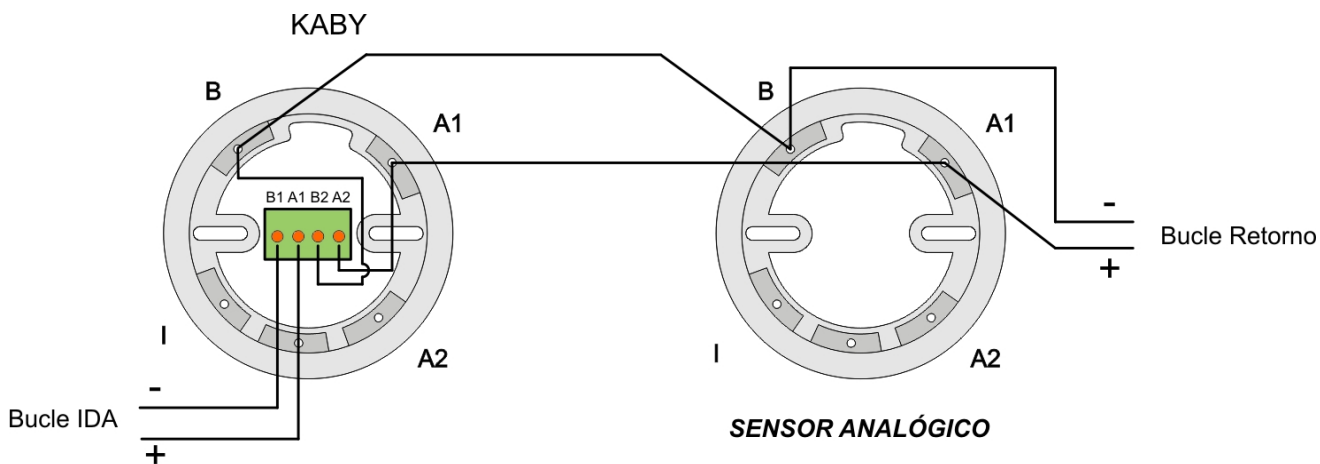
Es un módulo con una sola función de programación en cuanto a la temporización y combinación de sensores que lo activan. Esta sirena se configura como un relé actuando como sirena.

La variante SIRAYL y SIRAY+BSLC emiten adicionalmente señales luminosas, donde además, la SIRAY+BSLC lo hace de acuerdo con su certificación EN 54-23 (dispositivo de alarma visual). El hecho de que específicamente estas sirenas emitan luz no afecta a la programación de la central. Por este motivo, estos dispositivos se programan en la central como si fueran la referencia SIRAY.

La configuración estándar del sonido de la sirena se muestra en la figura 8A de acuerdo con la norma EN 54-3 (dispositivo acústico). En la misma figura se muestra la configuración estándar de la señal luminosa en la base de la sirena SIRAY+BSLC de acuerdo con la norma EN 54-23 (dispositivo de alarma visual).

Es posible cambiar la selección del tono y de la señal luminosa, pero esta operación afecta al consumo eléctrico de la sirena, y por tanto, al consumo de puntos del dispositivo. En la figura 8B se muestra una tabla de equivalencia para las selecciones del tono (estándar 95 dB-1m y de máxima intensidad sonora 105 dB-1m) y de la señal visual (W-2,4-2,3/7,5). Se puede realizar el cálculo preciso con el software de cálculo de capacidad de elementos del bucle

En la figura 8A se muestra la posición de los microswitchs para tono estándar y de máxima intensidad sonora, y de señal luminosa para potencia estándar o máxima.

El cableado interno y posiciones de otros microswitchs no deben ser modificados de los seleccionados por defecto por el fabricante.



SIRAY



SIRAYL



SIRAY+BSLC



Figura 8A. Esquema conexionado SIRAY / SIRAYL / SIRAY+BSLC

Límite de dispositivos por central									
Referencia	Descripción	Central LYON y ZAFIR				Central C-Lyon			
		Límite por bucle	Consumo de puntos			Sección cable	Límite por bucle	Consumo de puntos	Sección cable
			Longitud Cable ->	≤ 800 m	≤ 500 m				
SIRAY	Sirena analógica	32	8/16 <sup>A</sup>	6/12 <sup>A</sup>	4/8 <sup>A</sup>	2x1,5 mm <sup>2</sup>	32	4/8 <sup>A</sup>	
SIRAYL	Sirena analógica luminosa	32	10/20 <sup>A</sup>	8/14 <sup>A</sup>	6/10 <sup>A</sup>	2x2,5 mm <sup>2</sup>	25	6/10 <sup>A</sup>	
SIRAY+BSLC	Sirena analógica luminosa certificada EN 54-23	19	25/35/40 <sup>B</sup>	16/24/26 <sup>B</sup>	12/20/22 <sup>B</sup>	2x2,5 mm <sup>2</sup>	10	12/20/22 <sup>B</sup>	

<sup>A</sup>) El valor corresponde a la selección estandar/máxima de intensidad de sonido de la sirena.  
<sup>B</sup>) El valor corresponde a la selección de sonido-luz standard/sonido **ó** luz máxima/sonido **y** luz máxima, de intensidad de la sirena.  
 Nota: Se considera que el cable tiene una resistencia de 32,9 Ω/Km\*mm<sup>2</sup> (cable de cobre).

Figura 8B. Límite sirenas SIRAY / SIRAYL /SIRAY+BSLC por central

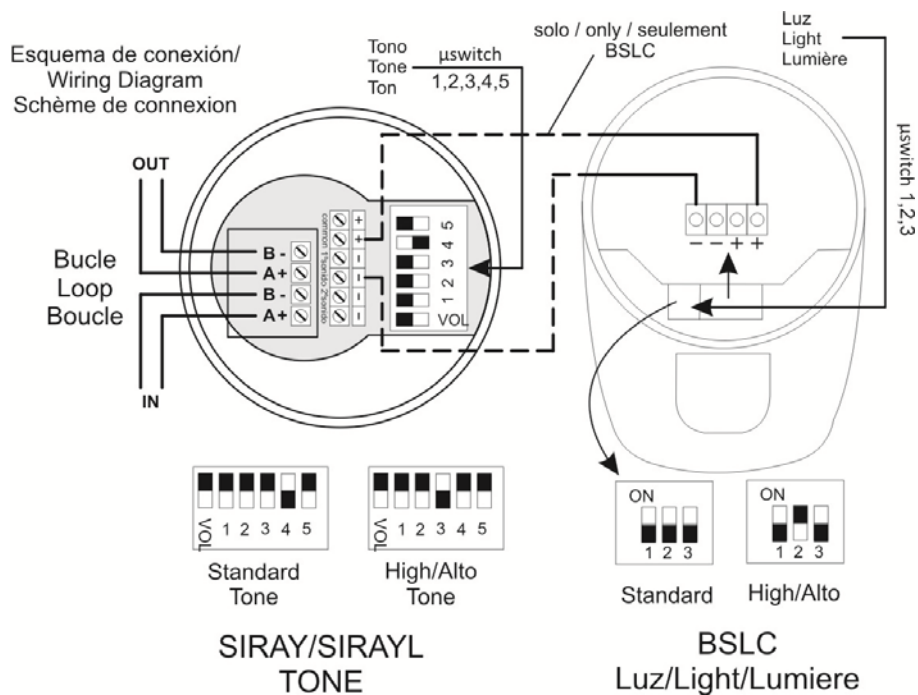

### 1.5.3.7- Módulo Máster de Relé y de Señal Técnica (MYOA)

Módulo analógico microprocesado y direccionable (con aislador de cortocircuito) que se instala como un elemento más del bucle.

Este módulo dispone de un relé con alimentación de 30 V externa y una entrada de señal técnica para discernir el estado abierto o cerrado de un contacto seco. El módulo está protegido por un fusible autorearmable de 0,9 A y la salida del relé con 0,5 A.

Se precisa de una alimentación auxiliar de 30 V, que proporcione la energía necesaria a los dispositivos gobernados por el relé. El relé se programa con una sola función (sirena, maniobras o relé cruzado) así como en su temporización y combinación de sensores que los activan. Así mismo, se supervisa la presencia de tensión en la línea de alimentación auxiliar de 30V y también la salida del relé. La tensión suministrada por la salida de relé es de 30V.

La entrada de señal técnica lleva conectado en serie con el contacto seco una resistencia de 10 KΩ . En estado de reposo el contacto debe estar abierto y en caso de anomalía debe estar cerrado. En la entrada (marcada como IN2) detecta el contacto cerrado con categoría de ALARMA.

El MYOA supervisa cada línea exterior (salida de relé y de la entrada de señal técnica) con una resistencia de 33 KΩ en cada una, indicando el estado de línea abierta o línea cruzada.

El parpadeo del led rojo transparente nos indica la comunicación con la central. El encendido del led verde indica el disparo del relé o que la línea de entrada tiene el contacto cerrado. Este módulo se alimenta por la conexión al bucle.

Se suministra en módulos rectangulares fabricados en ABS termorresistente.

El conexionado se realizará según la figura 9.

El módulo MYOA está certificado de acuerdo a la norma EN 54-18 por AENOR.

**IMPORTANTE: Para determinar el número de MYOA que se pueden instalar, consultar la tabla de límites de dispositivos por central (Capítulo 1.5).**



Figura 9. Esquema conexionado MYOA

## 1.5.4.- Repetidores

### 1.5.4.1.- Instalación

El repetidor se fijará sobre paramento vertical. Deben dejarse libres las ranuras laterales para una correcta evacuación de calor. Las dimensiones y los pretaladros para la entrada de cables se muestran en la figura siguiente.

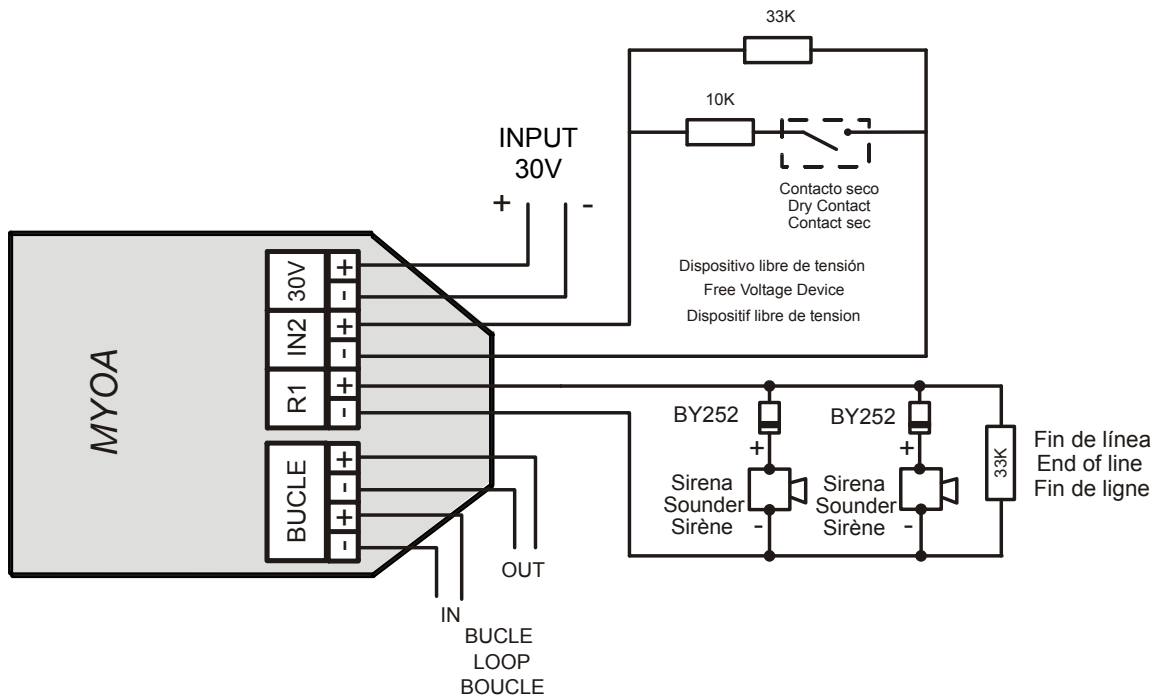
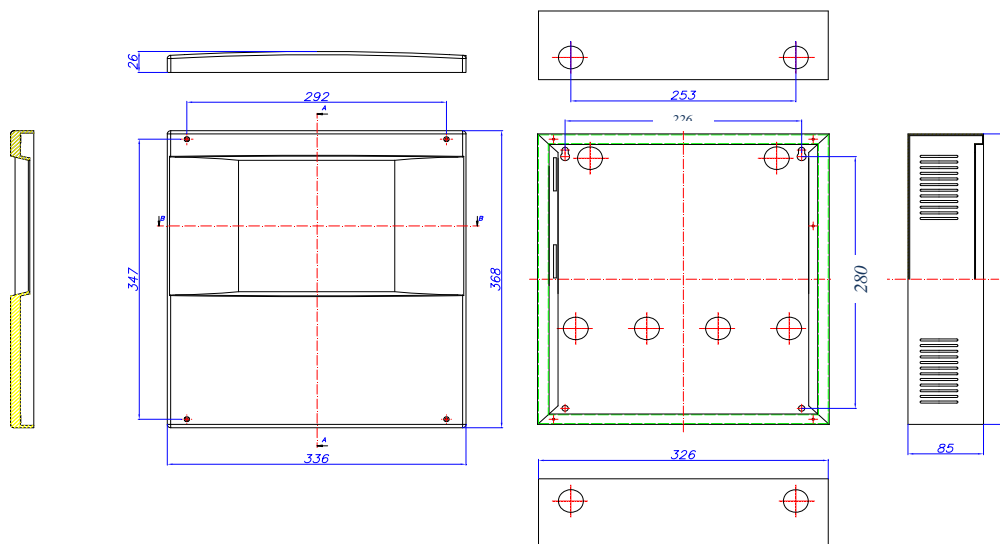

**Figura 10.** Cofre repetidor

La central LYON permite conectar hasta un máximo de 15 repetidores, mediante una conexión de 4 hilos de 1,5 mm<sup>2</sup> (dos de alimentación y dos de comunicación para la línea RS485). Los dos hilos de la línea RS485 se conectarán desde el back panel de la central con cada conector de cada repetidor indicado como REPETTITOR en la carátula. Los dos hilos de alimentación se conectarán desde la salida de 30V de la fuente de alimentación de la central al conector indicado con 30V de cada repetidor. El conexionado de los repetidores se realiza según la figura 11.

**La alimentación hasta 3 repetidores se realiza desde la salida de 30V de la fuente de alimentación de la central Lyon, para alimentar de 4 a 15 repetidores debe realizarse desde la salida de 30V de una fuente de alimentación auxiliar de la gama FAE.**

El conexionado de los repetidores, tanto cables de comunicación como de alimentación de 30V se realizará con **CABLE DE 2 x 1,5mm TRENZADO Y APANTALLADO LIBRE DE HALÓGENOS, hasta una longitud máxima de cable de 1200 metros.**

Al finalizar la instalación se debe conectar una resistencia de 120 ohmios entre los bornes A y B en la regleta REPETTITOR del último repetidor conectado.

**DESCONECTAR la tensión de RED 110~230V y las BATERÍAS antes de manipular el interior de la central y repetidores.**

### 1.5.4.2.- Funcionamiento y configuración

Los repetidores visualizan toda la información referente a las alarmas, desconexiones, disparos de relés y averías.

Una vez realizada la conexión de los repetidores, se deberá proceder a su configuración en la central, introduciendo el número de cada repetidora que queramos configurar. Para ello debemos realizar la siguiente secuencia en la central: **Menú (código 27) → 4-Configuración sistema (código 9000) → 8-Comunicaciones → 1-Red de repetidores → 2-Configurar repetidores.**



Después de configurar la central deberemos proceder a asignar un número a cada repetidor, que es el mismo que hemos configurado en la central. Para ello debemos realizar la siguiente secuencia en el repetidor correspondiente: Menú (código 27) → 1-Configuración sistema (código 9000) → 3-Número de repetidor.

Al finalizar la configuración se debe realizar un rearme general del sistema desde la central. Para ello debemos realizar la siguiente secuencia: Menú (código 27) → 8-Rearme general. Seguidamente deben mandarse las etiquetas de zonas según la siguiente secuencia en la central: Menú (código 27) → 1-Configuración sistema (código 9000) → 3-Configurar → 7-Enviar Zonas a Repetidores.

Funciones que se pueden realizar desde el repetidor:

- Rearmar alarmas y averías.
- Activar o desactivar el paro de sirenas.
- Activar o desactivar la evacuación.
- Activar o desactivar el modo manual.
- Activar o desactivar retardos.
- Desactivar el zumbador.
- Rearme general.



### 1.5.4.3.- Menús del repetidor

Dentro del repetidor podemos encontrar los siguientes menús:

- CONFIGURACIÓN SISTEMA
  - PASSWORDS ADICIONALES: Desde este menú podemos introducir un password adicional para el nivel de acceso 2 y otro para el nivel de acceso 3, cada vez que introduzcamos un nuevo password se eliminará el que se había introducido anteriormente. Los passwords que el repetidor tiene de serie (nivel acceso 2: **27**; y en nivel de acceso 3: **9000**) no se pueden eliminar.
  - MENÚ IDIOMAS: Desde este menú se permite seleccionar el idioma del repetidor. El repetidor se suministrará con siete idiomas de serie, Castellano, Inglés, Francés, Italiano, Húngaro, Ucraniano y Portugués.
  - NÚMERO DE REPETIDOR: Desde este menú se permite seleccionar el número de repetidor a la hora de comunicarse con la central. Este número nunca se debe repetir en más de un repetidor.
- REARME GENERAL: Desde esta opción se permite reiniciar todo el sistema. Al rearmar el sistema se eliminan todos los eventos de la central y repetidores, es decir, alarmas, averías y disparos. Conserva el estado de los puntos y/o zonas fuera de servicio.
- TEST SISTEMA: Esta es una opción que nos permite hacer una prueba de los indicadores del repetidor. En este test se deben encender todos los leds, debe sonar el zumbador y mostrar la siguiente pantalla:

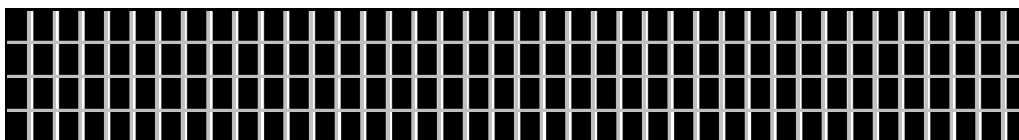

- MENSAJE BIENVENIDA: Desde esta opción se permite cambiar el mensaje de bienvenida. El mensaje de bienvenida es el texto que aparece en la primera línea cuando el repetidor se encuentra en reposo. Este mensaje debe tener un máximo de 40 caracteres los cuáles iremos introduciendo mediante los cursores del repetidor o bien un teclado externo.



Figura 11. Conexión repetidores

## 1.5.5.- Red de centrales

### 1.5.5.1.- Instalación

La central se fijará sobre paramento vertical. Deben dejarse libres las ranuras laterales para una correcta evacuación de calor. Las dimensiones y los pretaladros para la entrada de cables se muestran en la figura siguiente.

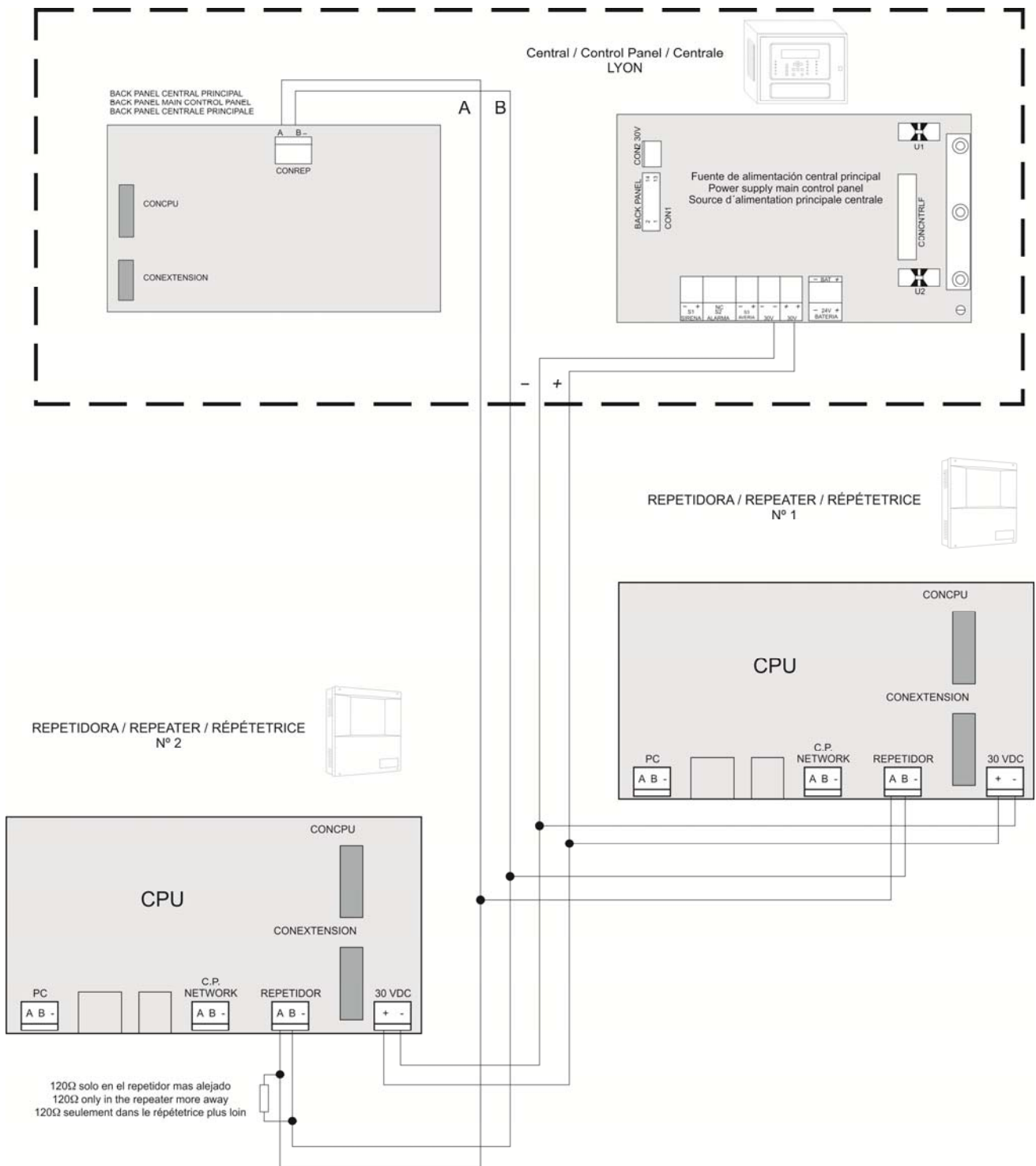

Figura 12. Cofre Lyon

El **Sistema Digital de Detección Cofem** permite conectar hasta un máximo de 15 centrales en red, mediante una conexión de 2 hilos de 1,5 mm<sup>2</sup> (de comunicación para la línea RS485). Los dos hilos de la línea RS485 se conectarán desde el conector indicado como CONRED en el backpanel de cada central. Dicho conexionado se muestra en la figura 13.

**La alimentación se realizará en cada central de forma independiente. Se conectará cada central a la red de 110~230V y con su juego de baterías correspondientes.**

El conexionado del cableado de comunicación entre centrales se realizará con **CABLE DE 2 x 1,5 mm TRENZADO Y APANTALLADO LIBRE DE HALÓGENOS**, hasta una longitud máxima de cable de 1200 metros.

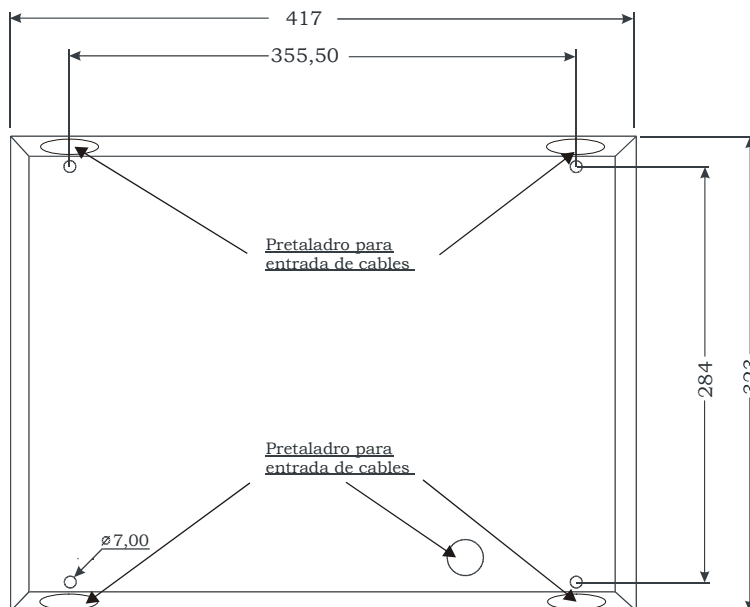
Al finalizar la instalación se debe conectar una resistencia de 120 ohmios entre los bornes A y B en la regleta CONRED tanto en la primera como en la última central conectada.

**DESCONECTAR la tensión de RED 110~230V y las BATERÍAS antes de manipular el interior de las centrales.**

### 1.5.5.2.- Funcionamiento y configuración

Cada central que forma la red visualiza toda la información del resto de centrales e interactúa entre ellas.

Una vez realizada la conexión de las centrales, se deberá proceder a su configuración en cada una de las centrales, introduciendo el número de cada central (sin que se repitan). Para ello debemos realizar la siguiente secuencia en la central: Menú (código 27) → **4-Configuración sistema** (código 9000) → **8-Comunicaciones** → **3-Programar número central**.

Al finalizar la configuración se debe realizar un rearme general en cada central de la red. Para ello debemos realizar la siguiente secuencia: Menú (código 27) → **8-Rearme general**.

Una central en red puede realizar las mismas funciones que cualquier central normal. Además podrá realizar las siguientes funciones sobre el resto de las centrales de la red:

- Rearmar alarmas y averías en las centrales de la red.
- Rearmar todas las centrales de la red.
- Activar o desactivar el modo sin retardo en todas las centrales de la red.
- Activar o desactivar el paro de sirenas en todas las centrales de la red.
- Activar o desactivar la evacuación en todas las centrales de la red.
- Activar o desactivar el modo manual en todas las centrales de la red.
- Desactivar el zumbador en todas las centrales de la red.

### **1.5.5.3.- Menús de la red de centrales**

Dentro de las centrales podemos encontrar los siguientes menús específicos de la red de centrales:

- **VER CENTRALES:** Visualizar las centrales configuradas.
- **REARMAR RED DE CENTRALES:** Rearmar todas las centrales conectadas a la red.
- **FUNCIONES ESPECIALES:**
  - **SIN RETARDO:** Activar o desactivar todos los retardos de todos los relés asociados a todas las centrales de la red.
  - **PARO SIRENAS:** Activar o desactivar todos el paro sirenas de todas las sirenas asociadas a todas las centrales de la red.
  - **EVACUACIÓN:** Activar o desactivar todos los relés asociados a todas las centrales de la red.
  - **MODO MANUAL:** Activar o desactivar el modo manual en todas las centrales de la red.
- **PROGRAMAR NUMERO DE CENTRAL:**
  - **INTRODUCIR NUMERO DE CENTRAL.**
- **NUMERO DE CENTRAL:**
  - **VISUALIZA NUMERO DE CENTRAL.**



Figura 13. Conexión red de centrales

## **1.6.- Accesorios.**

### **1.6.1.- Teclado PC**

La central LYON permite conectar un teclado estándar para PC, con conector PS2 (minidin6), facilitando, de esta manera, la programación y el etiquetado de las zonas, los puntos y los relés.

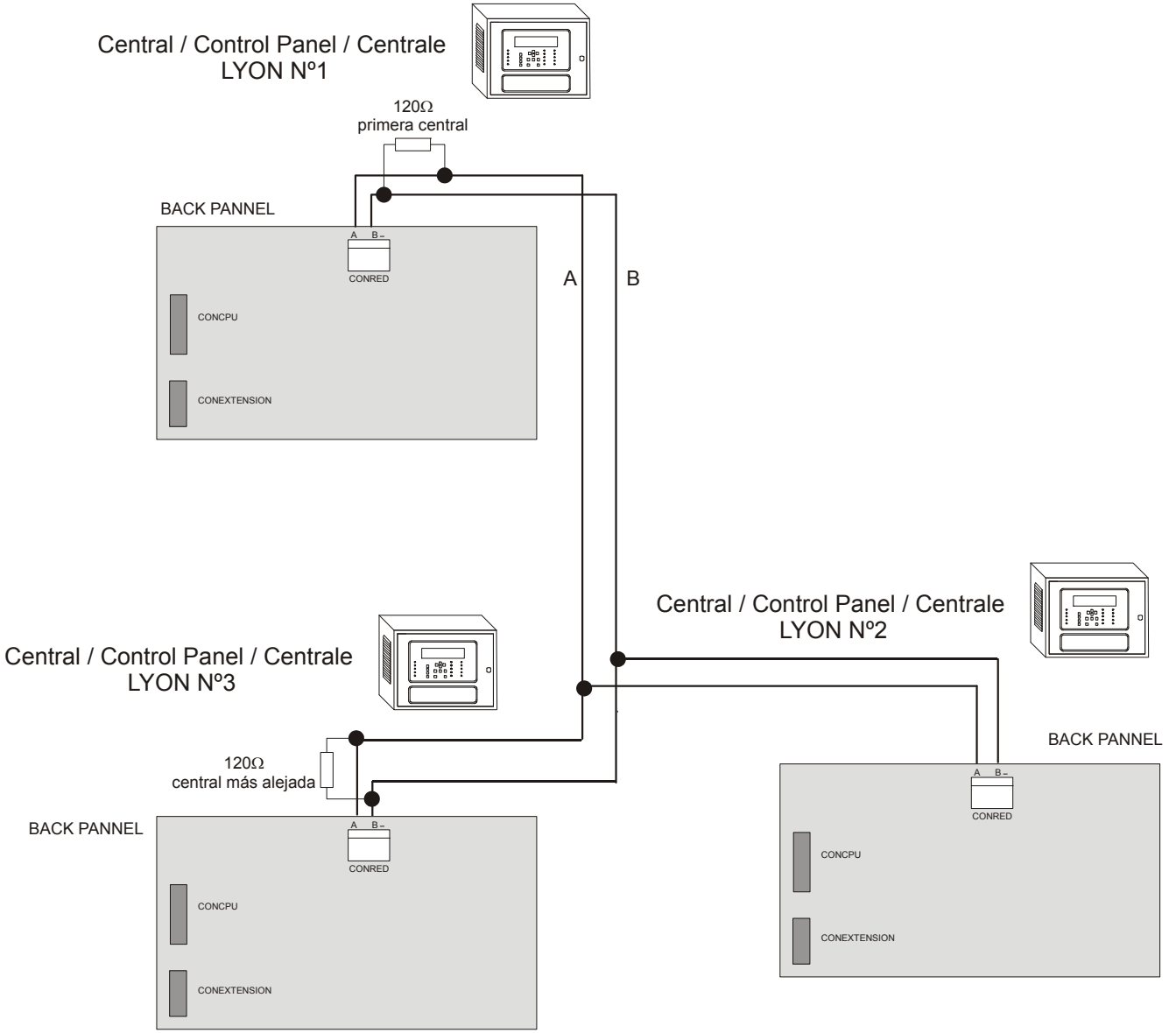
### **1.6.2.- Software de configuración mediante PC.**

La central analógica LYON dispone de un software (EASY coNET), mediante el cual el usuario puede realizar toda la programación de la central de una forma fácil e intuitiva. Con este sistema podrá guardar la configuración para futuros usos.

Configuración mínima del PC:

- Pentium IV
- Windows XP SP2
- 128 Mbytes de RAM
- 50 Mbytes de espacio libre en el Disco Duro
- CD-ROM
- Resolución mínima 1024x768
- Puerto USB libre

## 2.- Instalación

### 2.1.- Fijación de la central.

La central se fijará sobre paramento vertical. Deben dejarse libres las ranuras laterales de la central y repetidores para una correcta evacuación de calor. Las dimensiones y los pretaladros para la entrada de cables se muestran en la figura siguiente.



Figura 14. Cofre central Lyon

### 2.2.- Conexión sistema analógico Lyon

El conexionado del **Sistema Analógico Lyon** se realizará con **CABLE DE 2 x 1,5 mm TRENZADO Y APANTALLADO LIBRE DE HALÓGENOS** tanto bucles como salidas de sirenas, avería, elementos conectados al KMAY y alimentaciones de 30 voltios.

El conexionado del bucle se realizará **CABLE DE 2 x 1,5 mm TRENZADO Y APANTALLADO LIBRE DE HALÓGENOS** para longitudes de hasta **800 metros** y **CABLE DE 2 x 2,5 mm TRENZADO Y APANTALLADO LIBRE DE HALÓGENOS** para longitudes de hasta **1500 metros**.

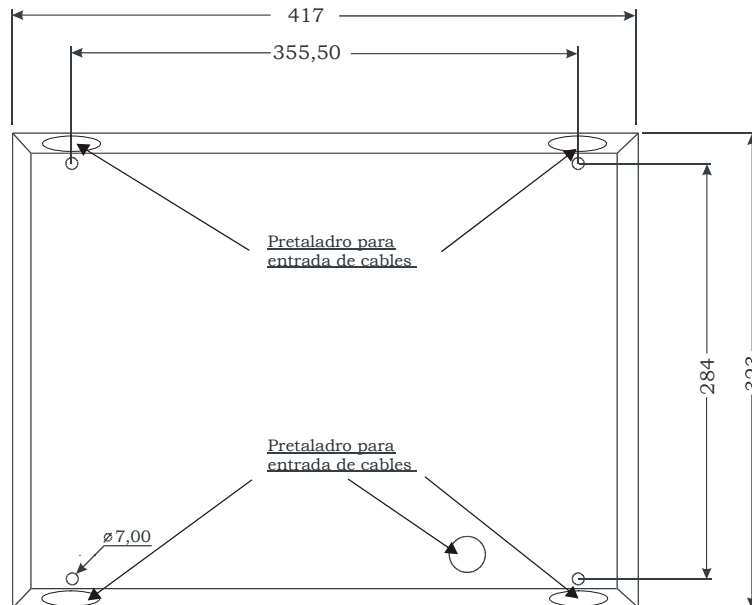
El conexionado de los elementos del bucle se realizará según los esquemas indicados en las figuras 2, 3, 4, 5, 6, 7, 8, 9.

A medida que se realice el montaje de un sensor del bucle (A30XTA, A30XHA, A30XHAS y A30XHTCO), debe reponerse el guardapolvo en cada sensor hasta que la instalación esté totalmente finalizada y limpia.

Debe realizarse un listado por cada bucle con la ubicación, tipo y número de programación de cada punto, este número de programación va desde 1 al 65533, ver ejemplo en la siguiente tabla:

Bucle: 01				
Punto	Nº Programación	Etiqueta	Tipo	Notas
1	12757	HABITACIÓN 101	A30XHA	
2	12432	HABITACIÓN 102	A30XHA	
3	4767	PULSADOR P1	PUCAY	
4	6982	PASILLO P1	MDA1Y	

**DESCONECTAR la tensión de RED y las BATERÍAS  
antes de manipular el interior de la central.**

### 2.2.1.- Alimentación red eléctrica.

Fuente de alimentación 110~230 V  $\pm$ 10% 50 – 60 Hz. El conexionado se realizará mediante 3 hilos con una sección mínima de 1,5mm siendo obligatorio el conexionado del cable de tierra al borne de la fuente conmutada. El consumo máximo para una central de hasta 8 bucles es de 150 W y para centrales de 9 a 20 bucles de 300 W.

El conexionado se realizará según la figura 15.

**DESCONECTAR la tensión de RED y las BATERÍAS  
antes de manipular el interior de la central.**

**No cortar la alimentación eléctrica de la central durante el proceso  
de arranque. Dicha acción puede provocar un malfuncionamiento  
de la central**

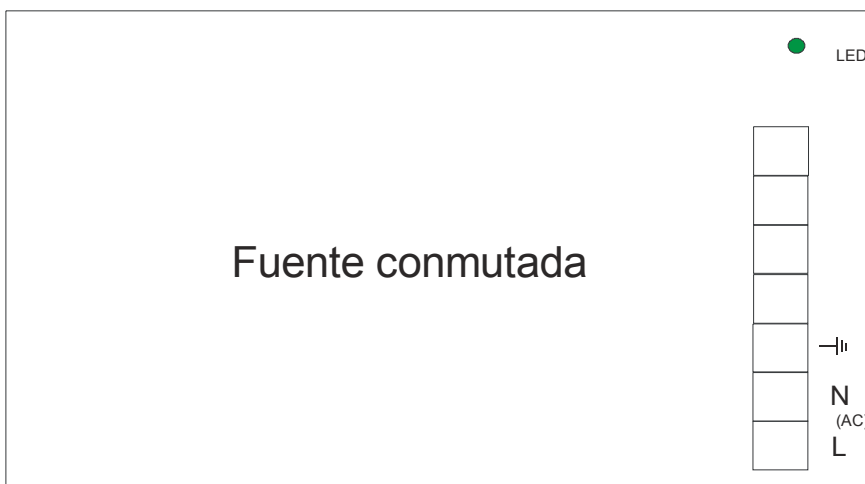

**Figura 15.** Fuente conmutada

### 2.2.2.- Driver de bucle

La central estándar puede llegar a tener un máximo de 4 drivers de 2 bucles, ubicados en su interior. En el caso de necesitar más de 8 bucles, es decir, más de 4 drivers, se suministrará la central con dos cofres unidos llegando a un máximo de 20 bucles.

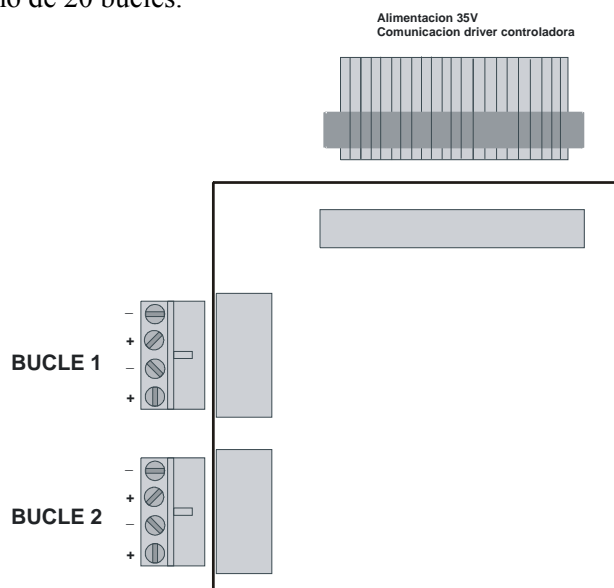

**Figura 16.** Driver de bucle



El conexionado de los bucles del sistema analógico Lyon se realizará con **CABLE DE 2 x 1,5 mm TRENZADO Y APANTALLADO LIBRE DE HALÓGENOS** para longitudes de hasta **800 metros** y **CABLE DE 2 x 2,5 mm TRENZADO Y APANTALLADO LIBRE DE HALÓGENOS** para longitudes de hasta **1500 metros**.

El conexionado se realizará según la figura 19.

**DESCONECTAR la tensión de RED y las BATERÍAS antes de manipular el interior de la central.**

### 2.2.3.- Salidas auxiliares y cargador de baterías de la fuente de alimentación.

- Tarjeta fuente de alimentación:

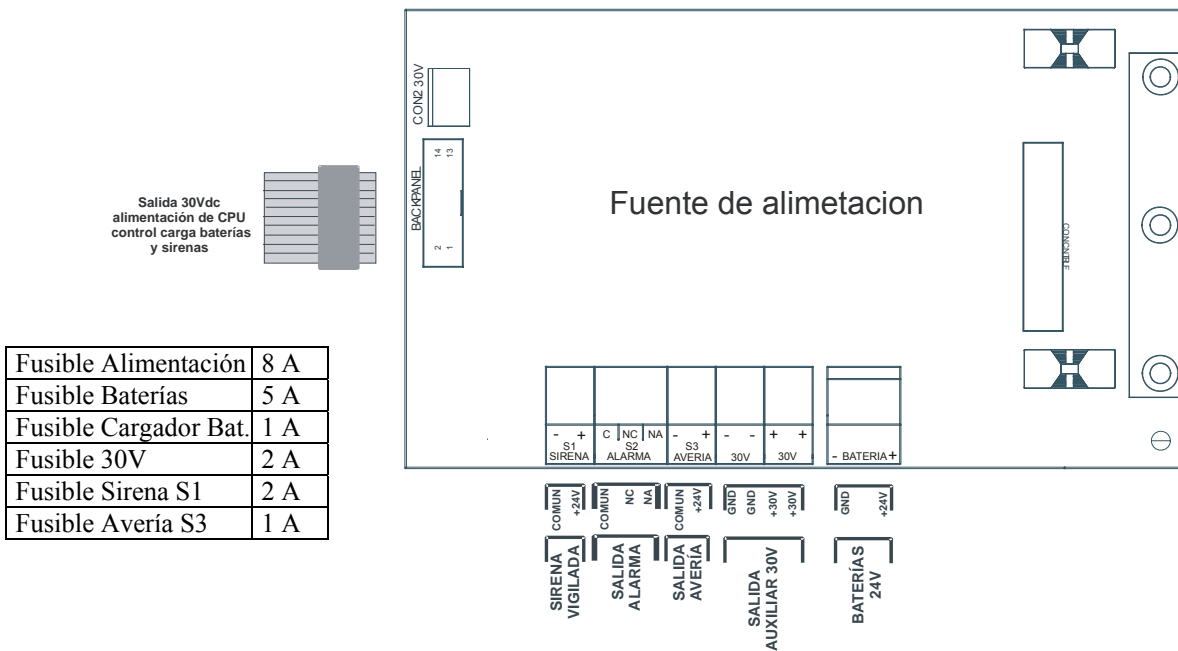

**Figura 17.** Salidas auxiliares fuente de alimentación

➤ **Sirena S1**

Salida de sirena supervisada y protegida mediante un fusible, a la que se le puede aplicar un retardo por medio del menú de configuración, ver capítulo 3 configuración.

La instalación de las sirenas se realizará según el esquema de la figura 17. Se activará siempre que se produzca una alarma en el sistema y transcurrido el retardo programado. Sólo se desactiva cuando no exista ninguna alarma en el sistema.

➤ **Alarma S2**

Salida libre de tensión no supervisada. Se activa siempre que se produzca una alarma en el sistema. Sólo se desactiva cuando no exista ninguna alarma en el sistema.

➤ **Avería S3**

Salida de avería supervisada y protegida mediante fusible, a la que se le puede aplicar un retardo por medio del menú de configuración, ver capítulo 3 configuración. Se activará siempre que se produzca una avería en el sistema y transcurrido el retardo programado. Sólo se desactiva cuando no existe ninguna avería en el sistema.

➤ **Salida auxiliar de 30V**

Salida de 30V que permite la alimentación de módulos analógicos de relés u otros dispositivos externos. Esta salida está supervisada y protegida mediante un fusible.

## 2.3.- Componentes.

### 2.3.1.- Baterías.

La salida/entrada supervisada de baterías permite la conexión de las baterías a la central. A través de esta conexión se realiza la carga de las baterías así como la monitorización de su estado. La carga de las baterías se compensa en función de la temperatura de las baterías. Esta salida/entrada está protegida con un fusible y contra inversión de polaridad. Además de este fusible existe el fusible del cargador de baterías.

La capacidad de las baterías que se incorporen a la central dependerán del número de bucles y cargas adicionales (p. ej. Módulos de relés), siendo el mínimo recomendado de 7Ah. Para baterías con capacidad de 15Ah o 24Ah deberán ubicarse en un cofre externo a la central, **Ref. C-55**.

Conexión de las dos baterías de 12 V en serie tal y como se indica en la figura 18.



Figura 18. Esquema conexionado baterías

### 2.3.2.- Esquema conexionado estándar de un bucle.

El conexionado del **Sistema Analógico Lyon** se realizará con **CABLE DE 2 x 1,5 mm TRENZADO Y APANTALLADO LIBRE DE HALÓGENOS** tanto bucles como salidas de sirenas, avería, elementos conectados al KMA Y y alimentaciones de 30 voltios.

El conexionado del bucle se realizará con **CABLE DE 2 x 1,5 mm TRENZADO Y APANTALLADO LIBRE DE HALÓGENOS** para longitudes de hasta **800 metros** y **CABLE DE 2 x 2,5 mm TRENZADO Y APANTALLADO LIBRE DE HALÓGENOS** para longitudes de hasta **1500 metros**.

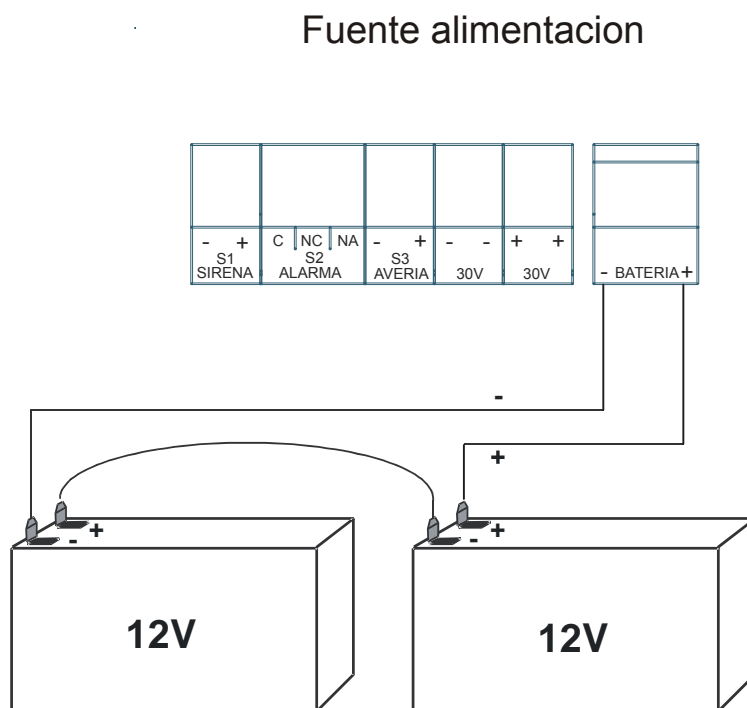
NOTA: Para detalles concretos del conexionado de cada elemento, referirse a su capítulo.



Figura 19: ESQUEMA GENERAL DE CONEXIÓN

### 2.3.3.- Sirenas y maniobras con relés.

#### 2.3.3.1.- Conexión de la Sirena bitonal de 24V para interior (SIR-24B/ SIR-24BL)

Elementos necesarios para su correcta instalación:

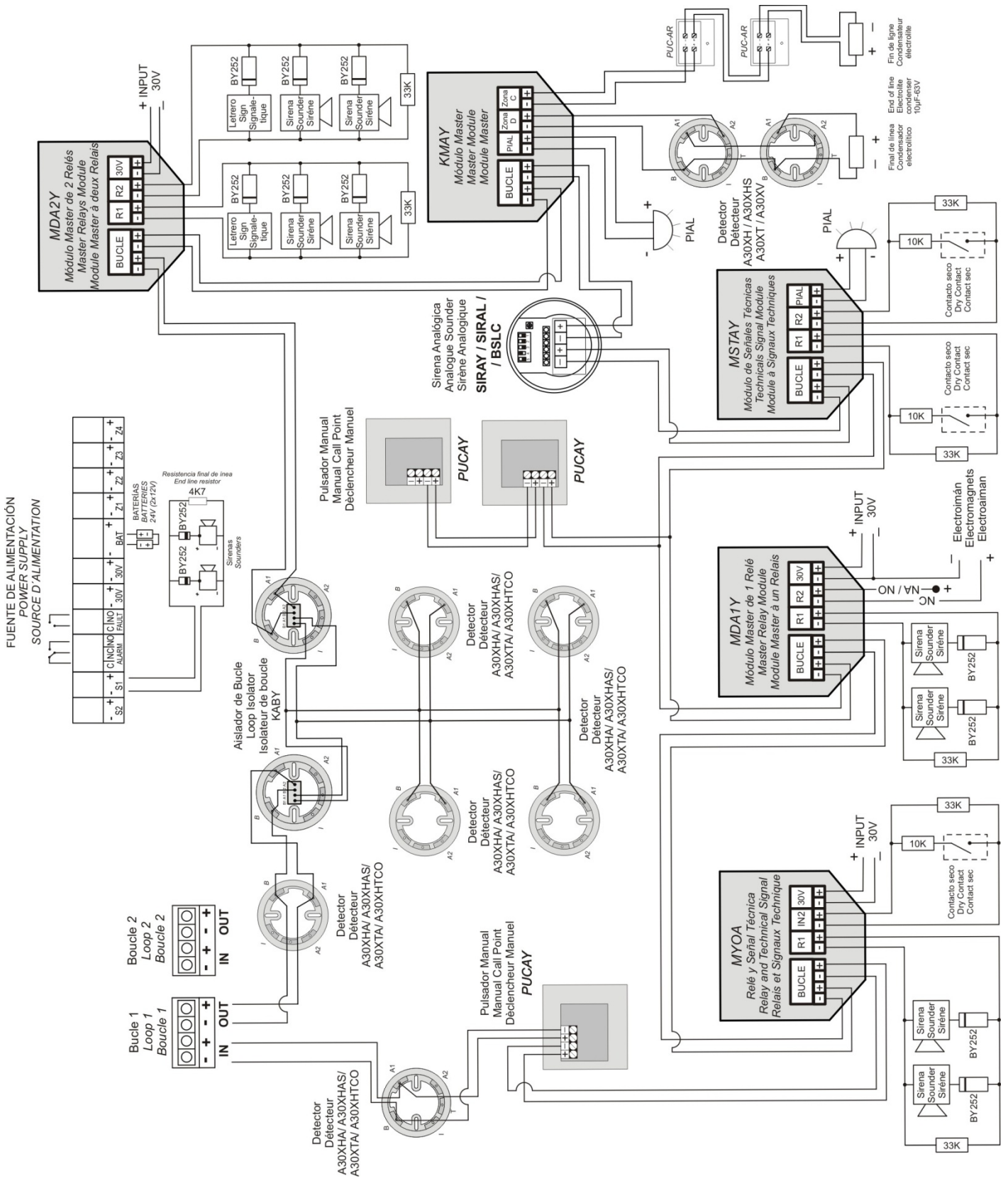
- 1 Resistencia 33 KΩ. En el caso de conectarse a la sirena general, la resistencia es de 4K7. Están incluidas en la central y/o módulos.
- 1 Diodo BY252. Se incluyen dos diodos con cada central Lyon.



Figura 18. Esquema conexión SIR-24B / SIR-24BL

Es necesaria alimentación auxiliar de 30V en los módulos MDA1Y, MDA2Y y MYOA.

#### 2.3.3.2.- Conexión de la Sirena de 24V para exterior (CAE24V)

Elementos necesarios para su correcta instalación:

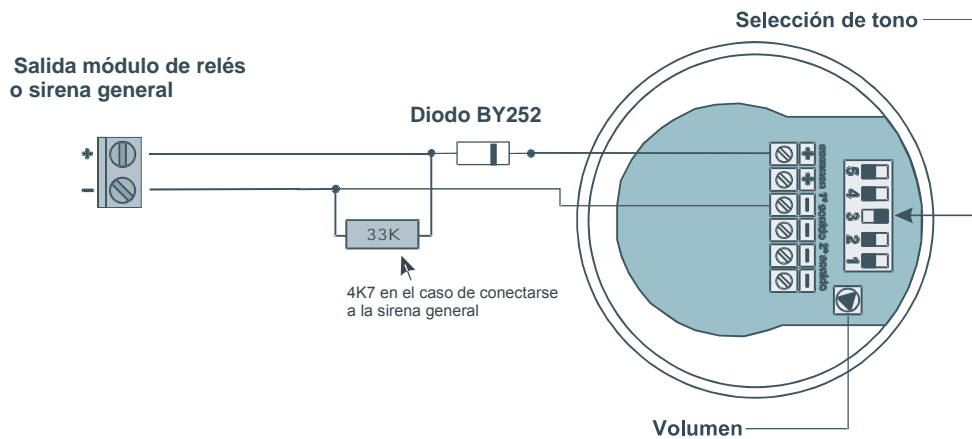
- 1 Resistencia 33 KΩ. En el caso de conectarse a la sirena general la resistencia es de 4K7. Están incluidas en la central y/o módulos,
- 1 Diodo BY252. Se incluyen dos diodos con cada central Lyon.



Figura 19. Esquema conexión CAE24V

Es necesaria alimentación auxiliar de 30V en los módulos MDA1Y, MDA2Y y MYOA.

### 2.3.3.3.- Conexión de la Sirena de 24V para interior sin flash (SIR24P)

Elementos necesarios para su correcta instalación:

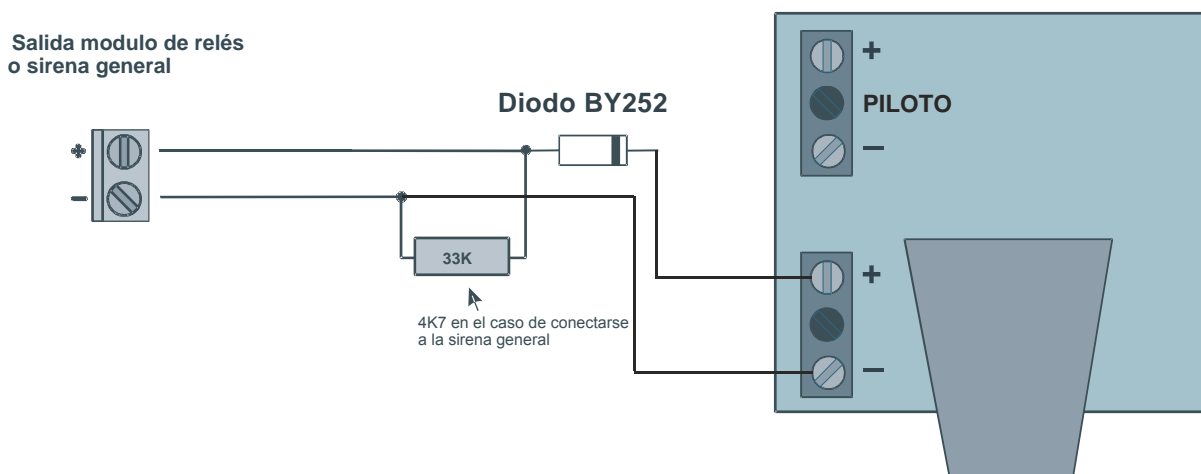
- 1 Resistencia 33KΩ. En el caso de conectarse a la sirena general, la resistencia es de 4K7. Están incluidas en la central y/o módulos.
- 1 Diodo BY252. Se incluyen dos diodos con cada central Lyon.



Figura 20. Esquema conexión SIR24P

Es necesaria alimentación auxiliar de 30V en los módulos MDA1Y, MDA2Y y MYOA.

### 2.3.3.4.- Conexión de la Sirena de 24V para interior con flash (SIR24F)

Elementos necesarios para su correcta instalación:

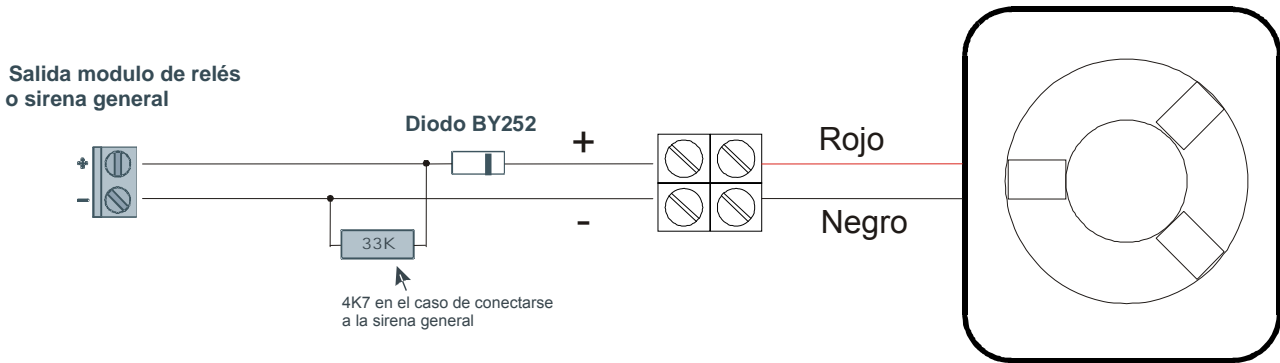
- 1 Resistencia 33 KΩ. En el caso de conectarse a la sirena general la resistencia es de 4K7. Están incluidas en la central y/o módulos,
- 1 Diodo BY252. Se incluyen dos diodos con cada central Lyon.



Figura 21. Esquema conexión SIR24F

Es necesaria alimentación auxiliar de 30V en los módulos MDA1Y, MDA2Y y MYOA.

### 2.3.3.5.- Conexión de la Sirena de 24V para interior con flash (SIR-SILF)

Elementos necesarios para su correcta instalación:

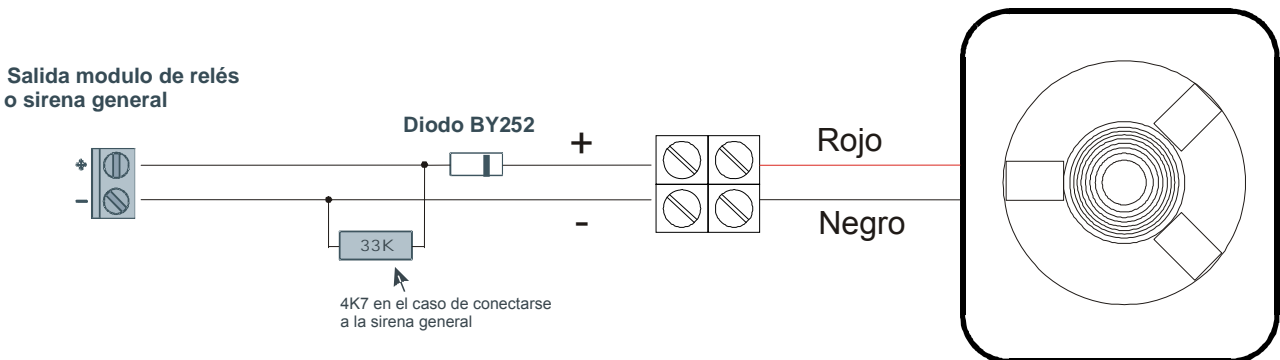
- 1 Resistencia 33 KΩ. En el caso de conectarse a la sirena general la resistencia es de 4K7. Están incluidas en la central y/o módulos.
- 1 Diodo BY252, se incluyen dos diodos con cada central Lyon.



Figura 22. Esquema conexionado SIR-SILF

Es necesaria alimentación auxiliar de 30V en los módulos MDA1Y, MDA2Y y MYOA.

### 2.3.3.6.- Conexión del cuadro de alarma de 24V para exterior (CAE-PL)

Elementos necesarios para su correcta instalación:

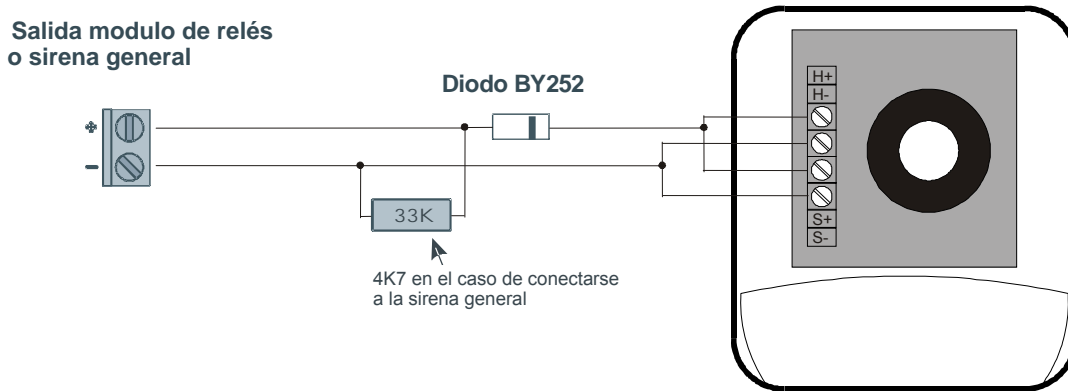
- 1 Resistencia 33 KΩ, en el caso de conectarse a la sirena general la resistencia es de 4K7, incluidas en la central y/o módulos,
- 1 Diodo BY252. Se incluyen dos diodos con cada central Lyon.



Figura 23. Esquema conexionado CAE-PL

Es necesaria alimentación auxiliar de 30V en los módulos MDA1Y, MDAM2Y y MYOA.

## 2.4.- Accesorios.

### 2.4.1.- Teclado PC

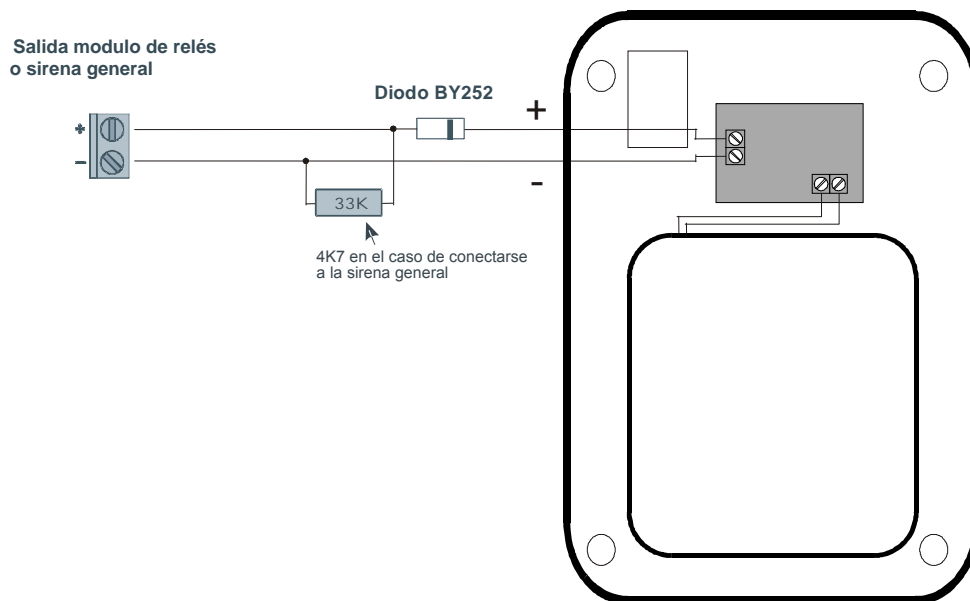
El teclado estándar, con conexión PS2, se conectará a la placa situada en la puerta de la central tal como se muestra en el dibujo adjunto.

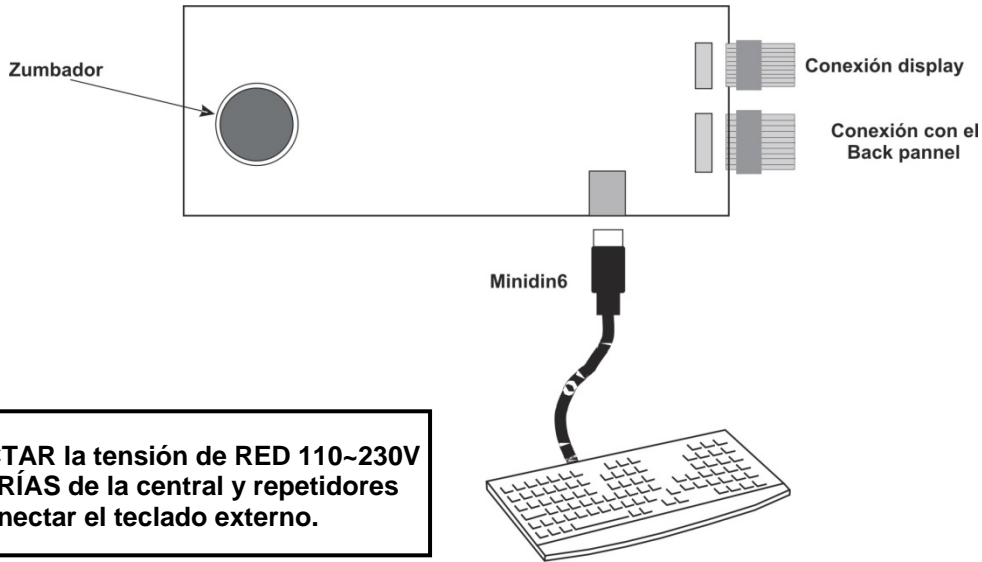

**DESCONECTAR** la tensión de RED 110~230V y las **BATERÍAS** de la central y repetidores antes de conectar el teclado externo.

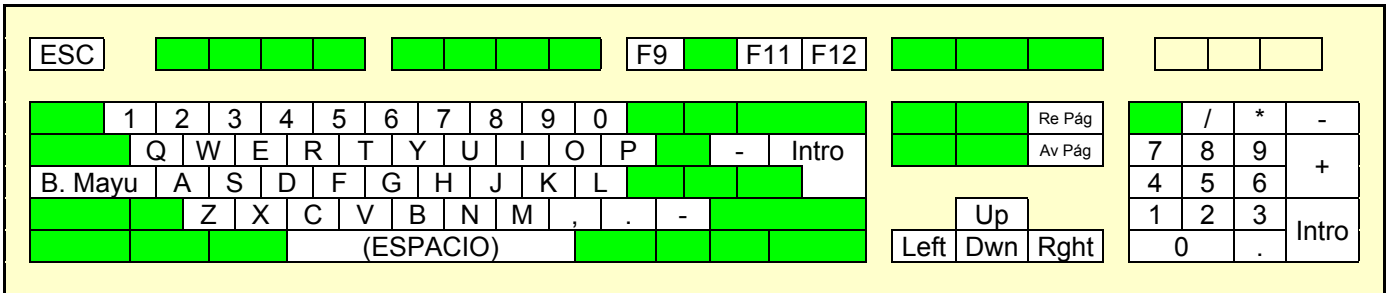

**F9** – Paro zumbador

**F11** – Menú

**F12** – Reset

**Av Pág** – Avanza tres opciones en cualquier menú y un bucle en la pantalla de monitorización

**Re Pág** – Retrocede tres opciones en cualquier menú y un bucle en la pantalla de monitorización

**+ Teclado numérico** – Avance un relé en el menú de configuración de relés lógicos y un bucle en el menú de configuración de bucle

**- Teclado numérico** – Retrocede un relé en el menú de configuración de relés lógicos y un bucle en el menú de configuración de bucle

## 2.4.2.- Ordenador.

La Central Analógica LYON dispone de un software (Easy CoNET), mediante el cual el usuario puede realizar toda la programación de la central de una forma fácil e intuitiva. Con este sistema podrá guardar la configuración para futuros usos.

Configuración mínima del PC:

- Pentium IV
- Windows XP SP2
- 128 Mbytes de RAM
- 50 Mbytes de espacio libre en el Disco Duro
- CD-ROM
- Resolución mínima 1024x768
- Puerto USB libre

Tal como se indica en el dibujo la conexión entre el PC y la central se realiza mediante un puerto USB 2.0.

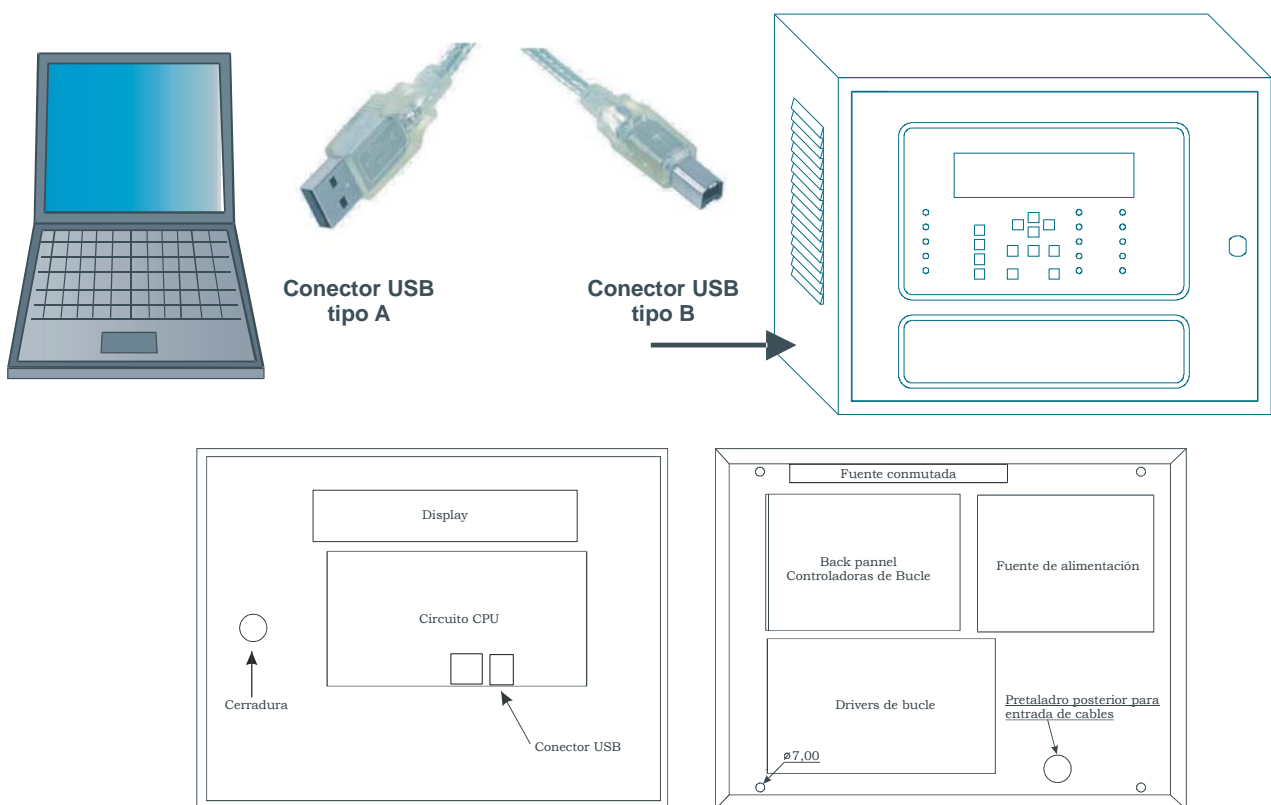

**La conexión mediante puerto USB debe realizarse con un cable con una longitud inferior a 3 metros. Esta conexión se puede desconectar periódicamente debido a la configuración del sistema operativo, en este caso debe ser reconectada manualmente.**

El uso del programa Easy CoNET y la configuración de los puertos de comunicación del ordenador se describen en el manual (Manual Easy CoNET).

En el caso de instalar la funcionalidad ONLINE del Easy CoNET, en vez de usar esta conexión con USB, debe usarse la conexión RS485 indicada como CONPC en el backpanel de la central. Así, se evitarán posibles interferencias en la comunicación y permitirá mayores distancias de separaciones entre Central y PC. En la siguiente figura se muestran algunos ejemplos de conexionado.



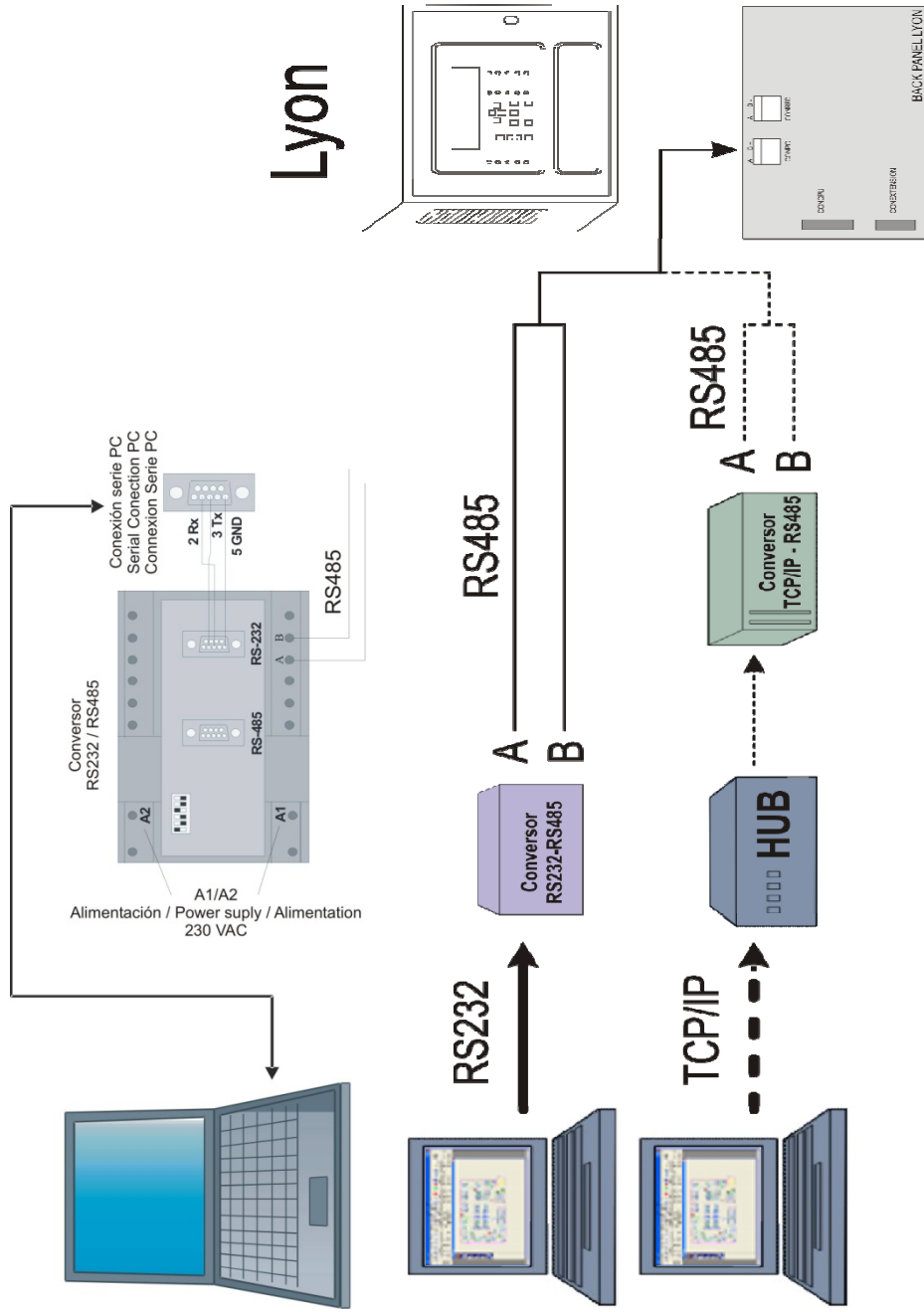

Ejemplos de conexión de un PC (Easy CoNET ONLINE) con la central LYON  
(a través de un convertor RS232/RS485 ó usando conexión TCP/IP)

### 3.- Funcionamiento y configuración.

#### 3.1.- Descripción del frontal.

##### 3.1.1.- Teclado.



Deshabilita los retardos de los relés configurados.

Desactiva todos los relés que estén configurados como sirenas.

Activa todos los relés programados como sirenas y como maniobras.

Se pasa a modo manual y se anulan las activaciones automáticas de relés.



Cursores que nos permiten desplazarnos por el menú que aparece en pantalla y escoger caracteres en modo texto.



**ESC** Tecla que nos permite pasar de un nivel a otro superior en el árbol del menú de la central y cancelar ejecuciones de menú.



**MENU** Tecla que nos permite entrar en el menú de la central y mostrar el texto de ayuda de los diferentes menús.



**ENTER** Tecla que nos permite confirmar la selección.



**PARO ZUMBADOR**



**RESET** Tecla que permite rearmar eventos producidos en el equipo.

##### 3.1.2.- Indicaciones luminosas.



Led verde indicativo de que el sistema está funcionando por medio de la red de 110~230V.



Led verde indicativo de que el sistema está funcionando con baterías. El led de RED estará apagado.



Led ámbar indicativo de que la central está funcionando en modo pruebas o hay alguna zona en pruebas.



## Menú de la central:

### Menú 1

1. Monitorizar
2. Activación relés lógicos

### Menú 2

1. Listar relés disparados
2. Activar un solo relé
3. Desactivar un solo relé
4. Activar todas las sirenas
5. Activar todas las maniobras

### 3. Relés generales

### Menú 3

1. Relé de sirena general

### Menú 6

1. Activar relé
2. Desactivar relé
3. Cambiar retardo
4. Anular relé
5. Habilitar relé

2. Relé de avería

### Menú 7

1. Activar relé
2. Desactivar relé
3. Cambiar retardo
4. Anular relé
5. Habilitar relé

### 4. Configuración Sistema

### Menú 4

1. Revisar historia

### Menú 8

1. Revisar historia completa
2. Revisar alarmas
3. Revisar averías
4. Revisar anuladas
5. Revisar relés

2. Etiquetar puntos

3. Configurar

### Menú 10

1. Configuración del bucle

### Menú 16

1. Sensibilidad de un tipo

2. Parpadeo

### Menú 33

1. Parpadeo permitido
2. Parpadeo inhibido
3. Ver configuración

3. Configuración puntos

### Menú 29

1. Ver informacion del bucle
2. Buscar puntos del bucle
3. Asignar número a un punto
4. Configuración auto. Bucle
5. Borrar punto
6. Sustituir punto
7. Borrar puntos del bucle

2. Configurar relés lógicos

### Menú 17

1. Actuación relé
2. Retardo
3. Día / noche

### Menú 34

1. Prog. día pulsador
2. Prog. día sensor
3. Prog. noche pulsador
4. Prog. noche sensor

4. Situación física

5. Etiquetar

6. Modo Activación

### Menú 35

1. Activación general
2. Activación por lista

7. Ver configuración

8. Ver listas de disparo

3. Configurar zonas de alarma

### Menú 18

1. Configurar zona
2. Modificar listas
3. Borrar zona
4. Etiquetar
5. Ver configuración

4. Configurar sensib. punto

5. Passwords adicionales

### Menú 30

1. Password de nivel 2
2. Password de nivel 3

6. Conf. Autoevacuacion

### Menú 34

			<ol style="list-style-type: none"> <li>Habilitar Autoev.</li> <li>Deshabilitar Autoev.</li> <li>Configurar retardo</li> <li>Resumen Autoevacuación</li> </ol>
		<b>7. Enviar Zonas a Repetidores</b>	
	4. Actualizar fecha y hora	<b>Menú 15</b>	<ol style="list-style-type: none"> <li>Cambiar fecha</li> <li>Cambiar hora</li> </ol>
	5. Horario día / noche	<b>Menú 11</b>	<ol style="list-style-type: none"> <li>Inicio horario día</li> <li>Fin horario día</li> <li>Progr. Días Modo Noche</li> <li>Borrar progr. modo noche</li> <li>Resumen programación</li> </ol>
	6. Poner modo prueba/normal	<b>Menú 12</b>	<ol style="list-style-type: none"> <li>Modo prueba</li> </ol>
			<b>Menú 31</b>
			<ol style="list-style-type: none"> <li>General</li> <li>Por zonas</li> </ol>
		<b>Menú 12</b>	
		<ol style="list-style-type: none"> <li>Modo normal</li> </ol>	<b>Menú 32</b>
		<ol style="list-style-type: none"> <li>Listar zonas</li> </ol>	<ol style="list-style-type: none"> <li>General</li> <li>Por zonas</li> </ol>
	7. Menú idioma	<b>Menú 24</b>	<ol style="list-style-type: none"> <li>Idioma castellano</li> <li>Idioma ingles</li> <li>Idioma francés</li> <li>Idioma Italiano</li> <li>Idioma Húngaro</li> <li>Idioma Ucraniano</li> <li>Idioma Portugués</li> </ol>
	8. Comunicaciones	<b>Menú 14</b>	<ol style="list-style-type: none"> <li>Red de repetidores</li> </ol>
			<b>Menú 26</b>
			<ol style="list-style-type: none"> <li>Ver repetidoras configuradas</li> <li>Configurar repetidores</li> <li>Autodetectar esclavos</li> <li>Eliminar repetidor</li> <li>Eliminar repetidores</li> <li>Etiquetar repetidor</li> </ol>
		<b>Menú 14</b>	
		<ol style="list-style-type: none"> <li>Red de centrales</li> </ol>	<b>Menú 28</b>
			<ol style="list-style-type: none"> <li>Ver centrales</li> <li>Programar Red de centrales</li> <li>Funciones especiales</li> </ol>
			<b>Menú 37</b>
			<ol style="list-style-type: none"> <li>Sin retardo</li> <li>Paro Sirena</li> <li>Evacuación</li> <li>Modo Manual</li> </ol>
		<ol style="list-style-type: none"> <li>Programar Numero Central</li> <li>Numero de central</li> <li>Tipo comunicación con PC</li> </ol>	
5. Poner puntos/Zonas en/sin servicio	<b>Menú 5</b>	<ol style="list-style-type: none"> <li>Poner punto en servicio</li> <li>Poner punto fuera servicio</li> <li>Poner zona en servicio</li> <li>Poner zona fuera de servicio</li> <li>Listar zonas fuera de serv.</li> </ol>	
6. Test sistema			
7. Mensaje de bienvenida			
8. Rearme General			

### 3.2.1.- Nivel de acceso 1.

#### 3.2.1.1.- Activación de la central.

- Si la central se está iniciando correctamente veremos:

```
CDA LyonV2 Vx.x
(C) Cofem, S.A.
Iniciando arranque.....
```

Vx.x corresponde al número de versión del software de la central.

- La central está consultando datos de la configuración anterior:

```
Recuperando configuracion anterior
Sector es : [ ]
Rel es : [ ]
Actualizando Sistema [ ]
```

- La central está realizando la búsqueda automática de puntos:

```
Esperando Búsqueda Automática.....
-----
MODO 12 / 08 / 06
BUSQUEDA 10 : 29
```

- Cuando la central llega a esta pantalla y se mantiene, esto nos confirma que la central se ha iniciado correctamente y que no existe ningún tipo de alarma o avería en el sistema. Queda únicamente encendido el led verde (Alimentación). También existe la posibilidad de que nos aparezcan otras pantallas, indicando anomalías de algún tipo que se describen en los siguientes casos.

```
CDA n LYON Cofem s.a.
-----
MODO MODO 12 / 08 / 06
NOCHE AUTOMATICO 10 : 29
```

- **Anomalías durante el arranque:**

1. En el caso que durante el arranque la central encuentre una nueva controladora, de bucle o de fuente, nos aparecerá el siguiente mensaje. La dirección nos indica el tipo de controladora siendo del **1** al **5** controladoras de bucle y la **11** la controladora de fuente.

```
Se ha encontrado una nueva controladora
Con direccion: 0XX
Pulse ENTER para su configuracion
Pulse ESC para continuar
```

2. En el caso que la central no haya encontrado una controladora previamente configurada aparece el siguiente mensaje ofreciendo la posibilidad de eliminarla de la configuración.



- **Alarmas**

Si se produce una alarma, la central encenderá el led rojo de ALARMA, sonará el zumbador y mostrará la siguiente pantalla.

Para poder seleccionar entre las distintas alarmas debemos movernos utilizando los cursores arriba y abajo. La primera línea de alarma corresponde a la alarma seleccionada, mientras que el segundo campo se refiere a la última alarma recibida.

ALARMAS										TIPO :									
01 > ETIQUETA										PULSADOR									
										01 / 01									

Si se pulsa el cursor derecho podremos ver el resto de información de la alarma

										Central		Bucle		N Punto			
										↓	↓	↓					
ALARMAS										C :		B :		P t :			
01 > Z : 001 ETIQUETA										01		01		006			
														<< 01 / 02			
↑										↑		↑					
N de zona en alarma										Alarma seleccionada		N alarmas					

- **Disparo de relés**

Si la central dispara un relé, ésta encenderá el led ámbar de DISPARO, sonará el zumbador y mostrará el siguiente mensaje:

DISPARO										RELE :									
01 > ETIQUETA										RELE ALARMA									
02 ETIQUETA										006									
										>> 01 / 02									

Si se pulsa el cursor derecho podremos visualizar el resto de la información del disparo.

										Central		Bucle		N Punto			
										↓	↓	↓					
DISPARO										C :		B :		P t :			
01 >										-		-		-			
02										01		01		006			
														>> 01 / 02			
↑										↑		↑					
Disparo seleccionado										N disparos		N disparos					

- **Zonas y puntos anulados**

En el caso de anular un punto o una zona, la central encenderá el led ámbar de ANULADO, sonara el zumbador y mostrará el siguiente mensaje:

ANULADA										TIPO :									
01 > ETIQUETA										PUNTO ANULADO									
02 ETIQUETA										ZONA ANULADA									
										>> 01 / 02									



Si se pulsa el cursor derecho podremos visualizar el resto de la información de la zona y/o punto.

										Central	Bucle	N Punto				
										↓	↓	↓				
ANULADA										C :	B :	P t :				
01	>	Z :	001	ETIQUETA						01	01	001				
02	Z :	001	ETIQUETA						-	-	-					
										<	<	01 / 02				
										↑	↑					
										Anulado seleccionado		N anulados				

• **Averías de alimentación**

Si la central detecta una avería de alimentación, ésta encenderá el led ámbar de AVERÍA GENERAL y AVERÍA ALIMENTACIÓN, sonará el zumbador y mostrará el siguiente mensaje.

AVERIAS										TIPO :										
01	>	FUENTE	ALIMENTACION	BAT	DESCARG	001														
02	FUENTE	ALIMENTACION	BAJADA	V	RED															
										>	>	01 / 02								

Dentro de las averías de alimentación existen los siguientes tipos de avería:

Tipo de avería	Descripción
30V	Fallo en la salida de los 30V
SIN BATERIA	Fallo en las baterías por ausencia de las mismas
AV. CARGADOR	Fallo en el cargador de baterías
BAT DESCARG	Fallo en las baterías por un nivel de tensión bajo
BAT SOBRECARG	Fallo en las baterías por un nivel alto de tensión en las mismas
SUBIDA V RED	Fallo en tensión de red por superar el nivel
BAJADA V RED	Fallo en tensión de red por un nivel bajo o ausencia de la misma

• **Averías de puntos**

Si la central detecta una avería en alguno de los puntos, ésta encenderá el led ámbar de AVERÍA GENERAL sonará el zumbador y mostrará el siguiente mensaje.

AVERIAS										TIPO :									
01	>	ETIQUETA						PTO	NO	CONTESTA									
02	ETIQUETA						CC	RELE	02										
										>	>	01 / 02							
										↑									
										Número del relé									

Si se pulsa el cursor derecho se mostrará el resto de la información del disparo.

AVERIAS										C :	B :	P t :				
01	>	Z :	001						01	01	001					
02	Z :	003						01	01	003						
										>	>	01 / 02				



### 3.2.1.4.- Consultar incidencias.

Tras visualizar la incidencia que se quiera consultar, pulsaremos el cursor derecho, obteniendo en cada caso la pantalla correspondiente con el resto de información de la anomalía.

El siguiente paso, una vez visualizadas las incidencias y tras presionar la tecla ENTER, se introducirá el código de acceso 2. Una vez en el nivel 2, pulsaremos RESET y la central nos indicará si queremos rearmar la anomalía. El código de acceso 2 permanecerá activo unos segundos. Si salimos del nivel de acceso 2 y el tiempo de habilitación de este nivel ha transcurrido, habrá que volver a introducir el código correspondiente.

### 3.2.1.5.- Paro zumbador.



Tecla que permite parar el sonido del zumbador tras ser activado al recibir un evento. En cada nuevo evento vuelve a activarse por si sola.

## 3.2.2.- Nivel de acceso 2.

### 3.2.2.1.- Código de acceso.

P	a	s	s	w	o	r	d	N	i	v	e	l	2	:	0	0
---	---	---	---	---	---	---	---	---	---	---	---	---	---	---	---	---

Al pulsar la tecla menú accedemos al nivel de acceso 2 por medio de un código (027), en este nuevo nivel podremos hacer, entre otras cosas, desactivar incidencias, poner zonas en servicio, anular zonas y activar y desactivar relés.

### 3.2.2.2.- Teclado frontal.



Deshabilita los retardos de los relés configurados.

Desactiva todos los relés que estén configurados como sirenas.

Activa todos los relés programados como sirenas y como maniobras.

Se pasa a modo manual y se anulan las activaciones automáticas de relés.



**RESET** Tecla que permite rearmar eventos producidos en el equipo.

### 3.2.2.3.- Rearmar eventos.

Una vez detectada alguna de las incidencias anteriormente descritas e introducido el código de acceso al nivel 2, presionando la tecla RESET, podremos desactivar dichas incidencias rearmándolas. Si dichas incidencias fuesen averías, antes de realizar el rearme, nos deberemos cerciorar de que están corregidas, de lo contrario volverán a aparecer en la pantalla.



Tal y como indican los submenús podemos habilitar/anular zonas o puntos individualmente, además de visualizar una lista con las zonas fuera de servicio.

### 3.2.2.9.- Test de sistema.

Opción 6 del menú principal, TEST SISTEMA. Esta es una opción que nos permite hacer una prueba de los indicadores de la central. En este test se deben encender todos los leds, debe sonar el zumbador y mostrar la siguiente pantalla:

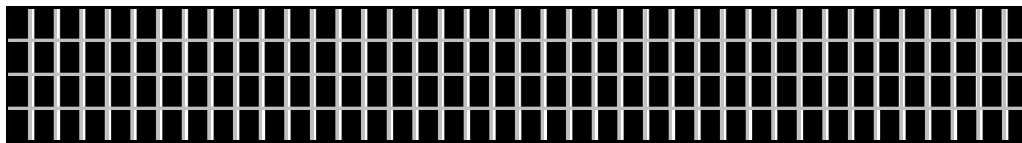

### 3.2.2.10.- Mensaje de bienvenida

Opción 7 del menú principal. Desde esta opción se permite cambiar el mensaje de bienvenida. El mensaje de bienvenida es el texto que aparece en la primera línea cuando la central se encuentra en reposo. Este mensaje debe tener un máximo de 40 caracteres los cuales iremos introduciendo mediante los cursores de la central o bien un teclado externo.

### 3.2.2.11.- Rearme general.

Opción 8 del menú principal. Desde esta opción se permite reiniciar todo el sistema. Al rearmar el sistema se eliminan todos los eventos de la central, es decir, alarmas, averías y disparos. Conserva el estado de los puntos y o zonas fuera de servicio.

## 3.2.3.- Nivel de acceso 3.

### 3.2.3.1.- Código de acceso.

Al entrar en el menú CONFIGURACION SISTEMA accedemos al nivel de acceso 3 por medio de un código (9000). Desde este menú podemos configurar todo el sistema y revisar el historial.

### 3.2.3.2.- Revisar histórico

Opción 1 del menú de CONFIGURACION SISTEMA. En este menú tenemos 5 submenús: REVISAR HISTORIA COMPLETA, REVISAR ALARMAS, REVISAR AVERIAS, REVISAR ANULADAS, REVISAR RELES.

Mediante los cursores de arriba y abajo nos moveremos por los diferentes eventos almacenados. Los eventos están almacenados por orden cronológico del más reciente al más antiguo albergando un máximo de 4095 eventos. Una vez superado los 4095 eventos la central automáticamente eliminará el más antigua para poder guardar el nuevo evento.

- **Revisar historia completa:** Nos permite revisar cada una de las anomalías detectadas por la central, entendiendo por anomalía: alarmas, averías, zonas y puntos anulados y disparos de relés.
- **Revisar alarmas:** Este submenú es igual que el de revisar historia completa pero con la particularidad que es exclusivo para alarmas.

Tipo de evento				Tipo de alarma			
NUM : 0 0 3		ALARMA		PULSADJR			
BUCLE : 0 1		PUNTO : 0 0 5		N . P r o g : 0 0 0 0 1			
ZONA : 0 1		CENTRAL : 0 1		0 1 / 0 1 / 0 7	1 2 : 0 1		
ETIQUETA :		B : 1 P : 5 NS : 1					

- **Revisar averías:** Este submenú es igual que el de revisar historia completa pero con la particularidad que es exclusivo para averías.

Tipo de evento				Tipo de avería			
NUM : 0 0 3		AVERIA		CC RELE			
BUCLE : 0 3		PUNTO : 0 0 3		N . P r o g : 0 0 0 0 3			
ZONA : 0 1		CENTRAL : 0 1		0 1 / 0 1 / 0 7	1 2 : 0 1		
ETIQUETA :		B : 3 P : 3 NS : 3					

- **Revisar anuladas:** Este submenú es igual que el de revisar historia completa pero con la particularidad que es exclusivo para anuladas.

Tipo de evento				Tipo de anulada			
NUM : 0 0 1		ANULADA		PUNTO ANULADO			
BUCLE : 0 1		PUNTO : 0 0 1		N . P r o g : 0 0 1 2 0			
ZONA : 0 1		CENTRAL : 0 1		0 1 / 0 1 / 0 7	1 2 : 0 1		
ETIQUETA :		B : 1 P : 1 NS : 1 2 0					

- **Revisar relés:** Este submenú es igual que el de revisar historia completa pero con la particularidad que es exclusivo para disparo de relés.

Tipo de evento				Tipo de disparo			
NUM : 0 0 4		DISPARO : 0 0 1		ACTIV . AUTO			
BUCLE : 0 3		PUNTO : 0 0 2		N . P r o g : 0 0 0 0 2			
ZONA : - -		CENTRAL : 0 1		0 1 / 0 1 / 0 7	1 2 : 0 1		
ETIQUETA :		B : 3 P : 2 NS : 2					

### 3.2.3.3.- Etiquetar puntos.

Opción 2 del menú de CONFIGURACION SISTEMA. Deberemos introducir el número de bucle y punto a etiquetar. Esta es una opción que nos permite etiquetar cada punto del sistema, es decir, darle a cada punto una descripción que nos dé la información necesaria para situarlo físicamente en la instalación. La etiqueta debe tener un máximo de 20 caracteres. Esta es la pantalla que aparece durante el proceso de etiquetar:

ENTRE	TEXTO :																		
OFICINA	ADMIN .																		
MENU - > COPIAR RESET - > PEGAR ENTER - > ACEPTAR																			

Para introducir la etiqueta podemos utilizar los cursores de la central o bien un teclado externo.

### 3.2.3.4.- Configurar.

Opción 3 del menú CONFIGURACION SISTEMA. Dentro de esta opción tenemos 6 submenús: CONFIGURACION DEL BUCLE, CONFIGURAR RELES LOGICOS, CONFIGURAR ZONAS DE ALARMA, CONFIGURAR SENSIB. PUNTO, PASSWORDS ADICIONALES, CONF. AUTOEVACUACION.

#### 3.2.3.4.1.- Configuración del bucle.

Esta es la opción 1 del menú CONFIGURAR. En este menú tenemos la posibilidad de configurar todos los parámetros relacionados con los puntos del bucle tales como: asignar los números de punto, detectar los puntos, configurar la sensibilidad, etc.

Dentro del menú CONFIGURACION DEL BUCLE tenemos tres importantes submenús que son:

- SENSIBILIDAD DE UN TIPO: Este submenú nos permite variar la sensibilidad de todos los sensores según el tipo configurado en el bucle. La sensibilidad tiene tres niveles ALTA, MEDIA y BAJA (todos los sensores vienen con sensibilidad media).
- PARPADEO: Este submenú nos permite habilitar/ deshabilitar el parpadeo de todos los puntos configurados en el bucle.
- CONFIGURACIÓN PUNTOS: En este submenú podremos detectar los puntos que hay montados en el bucle y asignarles un número de punto. Dentro de este submenú tenemos siete submenús:
  - VER INFORMACIÓN DEL BUCLE: En este submenú podemos ver la cantidad de puntos que hay en el bucle clasificados por tipo.

BUCLE	:	01	A30XHA/S	:	004			SIRAY	:	000
PUNTOS	:	005	A30XTA	:	000			MDAXY	:	000
			A30XHTCO	:	000			MSTAY	:	000
MYOA	:	000	PUCAY	:	001			KMAY	:	000

- BUSCAR PUNTOS DEL BUCLE: Detecta puntos en la instalación y muestra un listado igual al del punto anterior.
- ASIGNAR NÚMERO A UN PUNTO: Guardar el número de programación de cada punto en la central. El número de programación es el número que cada punto tiene como identificación (Desde 1 hasta 65533 y **nunca deben repetirse el mismo número de programación en un bucle**). Este número de programación debe conocerlo la central para identificar los puntos.
- CONFIGURACION AUTO. BUCLE: Busca los puntos del bucle y asigna número de programación a cada punto siguiendo el orden de los números de programación empezando por el más pequeño.
- BORRAR PUNTO: Eliminar un punto que ya no está conectado al bucle y está aún configurado, borra el número de programación y la etiqueta del punto.
- SUSTITUIR PUNTO: Reemplazar un punto del bucle por otro. Ésta es la opción adecuada para reemplazar un punto puesto que conserva la etiqueta. Se debe tener en cuenta que primero hay que reemplazar el punto físicamente con la central desconectada, arrancar la central y por último ejecutar esta función del menú.
- BORRAR PUNTOS DEL BUCLE: Eliminar todos los puntos configurados en un bucle tanto números de programación como etiquetas.

#### 3.2.3.4.2.- Configurar relés lógicos.

Opción 2 del menú CONFIGURAR. En este menú tenemos la posibilidad de configurar todos los parámetros referidos a los relés lógicos conectados en el bucle, es decir, la forma de actuación, retardo, etc. Dentro del menú CONFIGURAR RELES LOGICOS encontramos ocho submenús:

- ACTUACION RELE: Los relés se pueden configurar como Sirenas, Maniobras y relé.
  - SIRENAS: se activan automáticamente según se haya configurado y está afectado por la tecla paro sirenas.
  - MANIOBRAS: se activan automáticamente según se haya configurado y no se ve afectado por la tecla paro sirenas
  - RELÉ CRUZADO L: Se activa automáticamente cuando existen dos elementos de detección en alarma dentro de su Lista de activación del relé. No se ve afectado por la tecla paro sirenas ni evacuación.
  - RELÉ CRUZADO SL: Se activa automáticamente cuando existen dos elementos de detección en alarma dentro de una de sus Sub-Listas de activación del relé. No se ve afectado por la tecla paro sirenas ni evacuación.  
 NOTA: Existe una versión de pulsador manual de alarma PUCAYEXT que la central computa como la actuación de dos elementos simultáneos. De esta forma se puede disparar el Relé cruzado L y el relé cruzado SL activando solo este elemento PUCAYEXT.
  - RELÉ: se activa automáticamente y no le afectan las teclas paro sirenas ni evacuación.
  
- RETARDO: Tiempo que transcurre entre que se producen las alarmas necesarias para que se active un relé lógico y la activación del mismo. Permite un retardo comprendido entre 0 y 9 minutos 59 segundos.
- DIA / NOCHE: En este submenú podemos configurar el tipo de activación de un relé lógico (activo con o sin retardado, inactivo) para un horario diurno y nocturno. De forma independiente podremos activar el modo día para cada día de la semana.
- SITUACION FISICA: Número de bucle y punto donde se encuentra el relé lógico.
- ETIQUETAR: Introducir una descripción del relé para su identificación en la instalación.
- MODO ACTIVACION: Dentro de este menú encontramos dos opciones: Activación general y Activación por lista.
  - ACTIVACION GENERAL: Está opción hace que el relé se active al producirse una alarma en cualquier punto de la central.
  - ACTIVACIÓN POR LISTAS: Podemos configurar las listas de activación del relé seleccionando los puntos que deseamos que activen el relé. Cuando cualquiera de los puntos definidos en la lista entre en alarma el relé se activará. La central permite configurar hasta 8 listas diferentes de activación para cada relé y se configuran introduciendo un primer y un último punto (los puntos que se configuran en la lista son los consecutivos desde el primer al último punto introducido) de un mismo bucle, excepto la función de relé cruzado que no permite listas de activación.
  
- VER CONFIGURACIÓN: Visualizar la configuración del relé con todos sus parámetros.

RELE:	Rele 2	Maniobra			Rele				002
MDA2Y		Maniobra			Bucle: 002			Punto: 003	
DIA		Detector: Si			Puls: Si			Retar 00:00	
NOCHE		Detector: Si			Puls: Si				

- VER LISTAS DE DISPARO: Visualizar las listas de puntos configuradas para el relé.

### 3.2.3.4.3.- Configurar zonas de alarma.

Opción 3 del menú CONFIGURAR. En este menú tenemos la posibilidad de configurar las diferentes zonas de alarma en las que dividiremos los puntos de la central. Al configurar una zona de alarma no se permite incluir un mismo punto en dos zonas de alarma diferentes.

Dentro de este menú encontramos cuatro submenús:

- CONFIGURAR ZONA: La central nos pedirá el número de bucle, el primer y último punto correlativo que comprenda la lista de la zona de alarma, podremos introducir 8 listas en cada zona de alarma.





### **3.2.3.6.- Horario día/noche.**

Opción 5 del menú CONFIGURACION SISTEMA. Dentro de este menú tenemos 5 submenús: INICIO HORARIO DIA, FIN HORARIO DIA, PROG. DIAS MODO NOCHE, BORRAR PROG. MODO NOCHE y RESUMEN PROGRAMACION.

El modo día/noche sirve para configurar las activaciones de los relés ya que pueden tener un funcionamiento diferente para el día y la noche. El modo día puede activarse o desactivarse independientemente para los diferentes días de la semana.

- INICIO HORARIO DIA: La central nos pedirá la hora de inicio para el modo día.
- FIN HORARIO DIA: La central nos pedirá la hora del fin del modo día.
- PROG. DIAS MODO NOCHE: Esta opción nos permite configurar la central durante la 24 horas del día como modo noche.
- BORRAR PROG. MODO NOCHE: Esta opción borra la configuración descrita en el párrafo anterior
- RESUMEN PROGRAMACION: Esta opción nos muestra la configuración del modo día noche para la central.

### **3.2.3.7.- Poner en modo prueba/normal.**

Opción 6 del menú CONFIGURACION SISTEMA. Dentro de este menú tenemos 3 submenús: MODO PRUEBA, MODO NORMAL y LISTAR ZONAS.

El modo prueba es el modo de funcionamiento que nos permite activar la alarma de cualquier punto de la central sin que se active ninguno de los relés configurados, además todas las alarmas se rearmarán automáticamente al cabo de 15 segundos. Este modo es el adecuado para realizar tests y mantenimientos del sistema.

- MODO PRUEBA: Dentro de este menú encontraremos dos opciones podremos activar el modo prueba de forma general o por zonas de alarma.
- MODO NORMAL: Dentro de este menú encontraremos dos opciones podremos activar el modo normal de forma general o por zonas de alarma.
- LISTAR ZONAS: Esta opción nos muestra el modo de funcionamiento de la central y las zonas de alarma.

### **3.2.3.8.- Menú idioma.**

Opción 7 del menú CONFIGURACION SISTEMA. Desde este menú seleccionar el idioma de la central. La central se suministrará con siete idiomas de serie Castellano, Inglés, Francés, Italiano, Húngaro, Ucraniano y Portugués.

### **3.2.3.9.- Comunicaciones.**

Opción 8 del menú CONFIGURACION SISTEMA. Dentro de este menú tenemos dos submenús:

- RED DE REPETIDORES:
  - VER REPETIDORES CONFIGURADAS: Visualizar los repetidores configurados en la central.
  - CONFIGURAR REPETIDORES: Dar la dirección de los repetidores con los que se quiere comunicar.
  - AUTODETECTAR SLAVES: En este menú se detectan los repetidores conectados y automáticamente la central comunicará con estos repetidores.
  - ELIMINAR REPETIDOR: Desde esta opción se elimina el repetidor que se seleccione.
  - ELIMINAR REPETIDORES: Desde esta opción se eliminan todos los repetidores configurados en la central.
  - ETIQUETAR REPETIDOR: En este menú damos una etiqueta al repetidor con un máximo de 20 caracteres.

- RED DE CENTRALES:
  - VER CENTRALES: Visualizar las centrales configuradas.
  - REARMAR RED DE CENTRALES: Rearmar todas las centrales conectadas a la red.
  - FUNCIONES ESPECIALES:
    - SIN RETARDO: Activar o desactivar todos los retardos de todos los relés asociados a todas las centrales de la red.
    - PARO SIRENAS: Activar o desactivar todos el paro sirenas de todas las sirenas asociadas a todas las centrales de la red.
    - EVACUACIÓN: Activar o desactivar todos los relés asociados a todas las centrales de la red.
    - MODO MANUAL: Activar o desactivar el modo manual en todas las centrales de la red.
  
- PROGRAMAR NUMERO DE CENTRAL:
  - INTRODUCIR NUMERO DE CENTRAL
  
- NUMERO DE CENTRAL:
  - VISUALIZA NUMERO DE CENTRAL
  
- TIPO DE COMUNICACIÓN PC:
  - USB : activa la comunicación con el PC a través del puerto USB, esta comunicación es valida para configurar la central.
  - RS485 : activa la comunicación con el PC a través del puerto 485, esta comunicación es la apropiada para la comunicación Online.

#### 4.- Puesta en marcha.

##### 4.1.- Verificaciones previas.

Previa a la puesta en marcha de la instalación del **Sistema Analógico Lyon**, debemos cerciorarnos que la instalación esté totalmente terminada y disponer de todos los datos para su correcta programación. Para ello se debe verificar que se cumple con los puntos que a continuación se indican:

- Disponer de una alimentación de 110~230V únicamente para el sistema de contra incendios y que permanezca con tensión las 24 horas del día y todos los días de la semana. (ver capítulo 2.2.1)
- Disponer de un juego de dos baterías de 12V con una capacidad comprendida entre 7 y 24 Ah en función del número de bucles y carga conectada a la central. (ver capítulo 2.3.1)
- Verificar que la totalidad de los elementos se hallen montados en la instalación.
- Verificar que no queden elementos de la instalación sin conectar o con errores de conexionado que puedan provocar fallos en la puesta en marcha o el deterioro de los elementos del **Sistema Analógico Lyon**.
- No extraer los guardapolvos hasta que la instalación quede finalizada y limpia.
- Disponer de una lista con el total de elementos de cada tipo conectados en cada bucle, ver ejemplo en la siguiente tabla.

<b>BUCLE: 1</b>	
<b>TIPO</b>	<b>CANTIDAD</b>
<b>A30XHA/S</b>	25
<b>A30XTA</b>	2
<b>A30XHTCO</b>	47
<b>PUCAY</b>	36
<b>SIRAY</b>	3
<b>MDA<sub>x</sub>Y</b>	6
<b>MSTAY</b>	1
<b>KMAY</b>	3
<b>TOTAL</b>	123

- Disponer de una lista por cada bucle con la ubicación, tipo y número de programación de cada punto, (sensores, pulsadores, módulos de relés, módulos de señales técnicas, sirenas analógicas, módulos máster), este número de programación va desde 1 al 65533, ver ejemplo en la siguiente tabla:

<b>Bucle: 01</b>				
<b>Punto</b>	<b>N° Programación</b>	<b>Etiqueta</b>	<b>Tipo</b>	<b>Notas</b>
1	12757	HABITACION 101	A30XHA	
2	12432	HABITACION 102	A30XHA	
3	4767	PULSADOR P1	PUCAY	
4	6982	PASILLO P1	KMAY	

De esta forma con las listas configuradas en obra, que se completan con los listados de activación de los relés y con la relación de zonas de alarma, permite realizar la programación del sistema actuando con un teclado exterior, sobre la propia central o de forma mucho más cómoda utilizando el programa Easy CoNET sobre un PC que posteriormente realizará el volcado sobre la central.

#### 4.2.- Alimentación

**RED:** En los bornes de entrada la tensión será de 110~230V +/- 10% - 50-60 Hz.

**Atención conectar el cable de TIERRA y respetar la posición de la fase y el neutro**

**BATERÍAS:** Conectar los dos elementos en serie (**Atención a la polaridad**). En presencia de tensión de red, en los bornes de baterías habrá entre 24 y 28 Vdc.

Se procederá a dar tensión de 110~230V a la **Central Lyon** y seguidamente al conexionado de las baterías. Debe encenderse el verde de Alimentación en la carátula de la central y deben verse los textos de inicialización según se indica en el apartado 3.2.1.1.

#### 4.3.- Bucles y relés

Se procederá a la puesta en marcha de los bucles de uno en uno. Una vez conectado los cables de bucle al driver correspondiente, se procederá a la búsqueda de puntos según se describe en el apartado 3.2.3.4.1. o en el Manual Configuración Puntos.

Finalizada la búsqueda debe contrastarse la cantidad de puntos encontrados por la central con los datos tomados previamente, ver apartado 4.1.

- Si la cantidad encontrada es la misma, significa que todos los elementos están conectados de forma correcta al bucle de la Central Lyon.

- Si la cantidad encontrada es superior significa que hay instalados más elementos en el bucle. Debe actualizarse la información, (números de programación, etiqueta), de ellos para poder completar la puesta en marcha en los pasos siguientes.
- Si la cantidad encontrada es inferior significa que se han instalado menos elementos en el bucle, hay elementos del bucle sin conectar o bien sin montar. Revisar toda la instalación del bucle revisando todos los conexionados y contando de nuevo los elementos instalados.

Una vez solucionados los problemas en la instalación se repite la búsqueda de elementos del bucle y si ya es correcta se repite todo el proceso anterior para otro bucle de la central.

A continuación, debe procederse con la asignación de los números de programación tomados previamente a los elementos del bucle, ver apartado 4.1. Para ello se introducirán en la central mediante las teclas de la misma (ver apartado 3.2.3.4.1 o Manual Configuración Puntos), un teclado de PC (ver apartado 3.2.3.4.1 o Manual Configuración Puntos) o bien mediante un ordenador, (ver Manual Easy coNET).

También puede asignarse un nombre a cada elemento del bucle, llamado etiqueta. Puede realizarse desde las teclas de la central, (ver apartado 3.2.3.3 o Manual Configuración Puntos), un teclado de PC (ver apartado 3.2.3.3 o Manual Configuración Puntos) o bien mediante un ordenador, (ver Manual Easy CoNET).

Si la central dispone de módulos de relés (MDA1Y, MDA2Y y MYOA) y sirenas de bucle (SIRAY / SIRAYL), se procederá a la configuración de los mismos en función a los puntos que deben activarlos, desde las teclas de la central, (ver apartado 3.2.3.4.2 o Manual Configuración Puntos), un teclado de PC (ver apartado 3.2.3.4.2 o Manual Configuración Puntos) o bien mediante un ordenador, (ver Manual Easy CoNET).

Opcionalmente pueden configurarse las Zonas de Alarma desde la central, (ver apartado 3.2.3.4.3 o Manual Configuración Puntos), un teclado de PC (ver apartado 3.2.3.4.3 o Manual Configuración Puntos) o bien mediante un ordenador, (ver Manual Easy CoNET).

Una vez finalizados los puntos anteriores debemos verificar que la programación realizada sea correcta, para ellos debemos monitorizar todos los puntos en todos los bucles de la central. Ello se realizará desde las teclas de la central, (ver apartado 3.2.2.4 o Manual Configuración Puntos), un teclado de PC (ver apartado 3.2.2.4 o Manual Configuración Puntos).

Durante el proceso de puesta en marcha descrito en este punto, la central puede indicar diversos tipos de averías, las cuales deben ser resueltas para el correcto funcionamiento del **Sistema de Detección Analógico Lyon**, para ellos consultar el apartado 4.4 donde se describen las principales averías, causas que las pueden provocar y acciones a realizar para la resolución de las mismas.







#### 4.4.- Averías

##### 4.4.1.- AVERÍAS EN ARRANQUE CENTRAL





**NO SE ENCIENDE LA CENTRAL** (leds de ALIMENTACIÓN y BATERÍA apagados, display no visualiza nada)

<b>Causa</b>	No llega tensión adecuada ni de 110~230V ni de baterías.
<b>Solución</b>	Verificar la presencia de tensión de red de 110~230V en la regleta de conexionado de la fuente conmutada. Conectar baterías de 24V (entre 24V y 28V) en buen estado de carga.

##### NO EXISTEN CONTROLADORAS DE BUCLE

<b>Causa</b>	Durante el arranque de la central, ésta no encuentra ninguna Controladora de Bucle.
<b>Solución</b>	<p>Parar la central durante un minuto y arrancarla de nuevo. Si sigue saliendo el mismo mensaje, verificar la posible manipulación de la controladora, observando la correcta inserción de la misma en el backpanel y la configuración de micro-switch según la tabla siguiente:</p> <p>Controladora 1:       Controladora 2:       Controladora 3: </p> <p>      Controladora 4:       Controladora 5: </p> <p>Ver también apartado 3.2.1.1</p>

**NO SE HA ENCONTRADO LA CONTROLADORA CON DIRECCIÓN: 001 ... 002 003 004 005**

<b>Causa</b>	Durante el arranque de la central, ésta no encuentra la Controladora de Bucle con el número indicado.
<b>Solución</b>	<p>Parar la central durante un minuto y arrancarla de nuevo. Si sigue saliendo el mismo mensaje, verificar la posible manipulación de la controladora, observando la correcta inserción de la misma en el backpanel, y la configuración de micro-switch según la tabla siguiente:</p> <p>Controladora 1:       Controladora 2:       Controladora 3: </p> <p>Controladora 4:       Controladora 5: </p> <p>Ver también apartado 3.2.1.1</p>

**NO SE HA ENCONTRADO LA CONTROLADORA CON DIRECCION: 011**

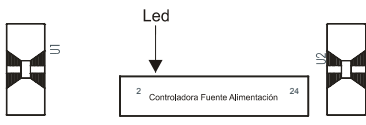
<b>Causa</b>	Durante el arranque de la central, ésta no encuentra la Controladora de la Fuente de Alimentación.
<b>Solución</b>	<p>Parar la central durante un minuto y arrancarla de nuevo. Si sigue saliendo el mismo mensaje, verificar la posible manipulación de la controladora, observando la correcta inserción de la misma en la fuente de alimentación.</p> <p>Cuando el funcionamiento es correcto debe parpadear el led montado en esta controladora de fuente de alimentación.</p>  <p>Ver apartado 3.2.1.1</p>

**4.4.2.- AVERÍAS DE ALIMENTACIÓN**

**BAJADA V RED (No llega tensión de 110~230V)**

<b>Causa</b>	No llega tensión de 110~230V a la fuente de alimentación.
<b>Solución</b>	Verificar la presencia de tensión de red de 110~230V en la regleta de conexionado de la fuente conmutada. Debe estar encendido el led verde de la fuente conmutada. Revisar el estado del fusible de alimentación (8 Amperios). (Ver capítulos 2.2.1 y 2.2.3)

**SUBIDA V RED**

<b>Causa</b>	Alimentación de 110~230V fuera del margen permitido.
<b>Solución</b>	Verificar la presencia de tensión de red de 110~230V en la regleta de conexionado de la fuente conmutada. Debe estar encendido el led verde de la fuente conmutada. (Ver capítulos 2.2.1 y 2.2.3)

**SIN BATERIA (No está conectada la batería a la central)**

<b>Causa</b>	La batería no está conectada a la central o bien lo está de forma incorrecta.
<b>Solución</b>	Revisar el correcto conexionado de las baterías a la central, revisar el estado del fusible de salida de baterías (5 Amperios). Debe vigilarse la polaridad de las baterías y su conexionado en serie. La tensión en la salida de baterías, con éstas conectadas, para un funcionamiento normal debe estar comprendida entre los 22V y los 28V. (Ver capítulo 2.3.1)

<b>BAT SOBRECARG</b> (Las baterías no aceptan carga)	
<b>Causa</b>	Las baterías han llegado al final de su vida útil.
<b>Solución</b>	Sustituir el juego por otro nuevo. La tensión en la salida de baterías, con éstas conectadas, para un funcionamiento normal debe estar comprendida entre los 22V y los 28V. (Ver capítulo 2.3.1)

<b>BATERIA DESCARG.</b> (Las baterías no están cargadas)	
<b>Causa</b>	Las baterías no están cargadas o su conexionado no es correcto.
<b>Solución</b>	Revisar el conexionado en serie de las dos baterías de 12V, esperar unas 12 horas hasta que se complete la carga de las baterías. Si persiste la avería sustituir las por unas nuevas. La tensión en la salida de baterías, con éstas conectadas, para un funcionamiento normal debe estar comprendida entre los 22V y los 28V. (Ver capítulo 2.3.1)

<b>AVERIA CARGADOR</b> (No funciona el cargador de baterías)	
<b>Causa</b>	El cargador de baterías no carga las baterías. Este mensaje está asociado a las averías indicadas como BAJADA V RED, SIN BATERIA, BATERIA SOBRECARG y BATERIA DESCARG. Es visualizado 4 minutos después de originarse.
<b>Solución</b>	Revisar conexionado y estado de baterías según se indica en los puntos anteriores. Si esta avería se indica sin ningún otro mensaje asociado debe revisarse el fusible del cargador de baterías (1 Amperio). (Ver capítulos 2.2.1, 2.2.3 y 2.3.1)

<b>AVERIA 30V</b> (No hay tensión de 30V en la salida de 30V de la Fuente de Alimentación)	
<b>Causa</b>	Fusible de esta salida fundido por cortocircuito o exceso de consumo.
<b>Solución</b>	Revisar conexionado de la salida de 30V, cantidad de elementos conectados a ella como repetidores, electroimanes, etc, para que no superen el consumo máximo admitido. (Ver capítulos 1.5.4.1 y 2.2.3)

<b>CA RELE:01</b> (Línea abierta en el relé de Sirena General S1)	
<b>Causa</b>	Existe una falta de continuidad entre la salida del relé de Sirena General S1 y la resistencia final de línea.
<b>Solución</b>	Verificar el correcto conexionado de la salida de Sirena General S1 con las sirenas a ella conectadas, verificar el correcto montaje de la resistencia final de línea, 4K7 y los diodos de supervisión, (ver capítulo 2.3.3.1 y 2.3.3.2). Revisar el correcto estado del fusible de salida S1 (2 Amperios). La tensión de salida Sirena General S1 para un funcionamiento correcto debe estar comprendida entre los -10V y los -18V en reposo y de 24V a 29V activado.

<b>CC RELE:01</b> (Línea cruzada en el relé de Sirena General S1)	
<b>Causa</b>	Existe un cortocircuito entre la salida del relé de Sirena General S1 y la resistencia final de línea.
<b>Solución</b>	Verificar el correcto conexionado de la salida de Sirena General S1 con las sirenas a ella conectadas, verificar el correcto montaje de la resistencia final de línea, 4K7 y los diodos de supervisión, (ver capítulo 2.3.3.1 y 2.3.3.2). La tensión de salida Sirena General S1 para un funcionamiento correcto debe estar comprendida entre los -10 y los -18V en reposo y de 24V a 29V activado.

<b>CA RELE:03</b> (Línea abierta en el relé de Avería General S3)	
<b>Causa</b>	Existe una falta de continuidad entre la salida del relé de Avería General S3 y la resistencia final de línea.
<b>Solución</b>	Verificar el correcto conexionado de la salida de Avería General S3 con los dispositivos a ella conectados, verificar el correcto montaje de la resistencia final de línea, 4K7 y los diodos de supervisión. Revisar el correcto estado del fusible de salida S3 (1 Amperio). La tensión de la salida de Avería General S3 para un funcionamiento correcto debe estar comprendida entre los +10V y los +18V en reposo y de 0V activado.



<b>CC RELE:03 (Línea cruzada en el relé de Avería General S3)</b>	
<b>Causa</b>	Existe un cortocircuito entre la salida del relé de Avería General S3 y la resistencia final de línea.
<b>Solución</b>	Verificar el correcto conexionado de la salida de Avería General S3 con los dispositivos a ella conectados, verificar el correcto montaje de la resistencia final de línea, 4K7 y los diodos de supervisión. La tensión de salida Sirena General S1 para un funcionamiento correcto debe estar comprendida entre los +10 y los +18V en reposo y de 0V activado.

#### 4.4.3.- AVERÍAS DE BUCLES

<b>PT NO CONTESTA</b>	
<b>Causa</b>	Un elemento del bucle ha dejado de funcionar.
<b>Solución</b>	Verificar no se haya retirado el elemento de la instalación, el correcto conexionado del mismo y que la tensión del bucle que le llegue esté comprendida entre los 22V y los 35V. También observar que no se haya visto afectado por agentes externos como fugas de agua, etc. Si esta avería afecta a varios puntos, verificar si están comprendidos entre dos aisladores, si es así, revisar ese tramo de instalación pues debe existir un cortocircuito en el cableado.

<b>CONS EXCESIVO</b>	
<b>Causa</b>	El bucle está sobrecargado o tiene un cortocircuito, la tensión en el bucle está por debajo de los 22V.
<b>Solución</b>	Revisar el cableado del bucle afectado, posibles cortocircuitos, conexionado de elementos que no se deben conectar directamente en el bucle como detectores convencionales, resistencias y condensadores finales de línea, electroimanes, sirenas, etc. También observar que no se haya visto afectado por agentes externos como fugas de agua, etc. Una vez localizada y resuelta la causa que origina la avería, esperar 5 minutos para rearmar la incidencia en la central, deben enfriarse los elementos de protección. La tensión en el bucle para un funcionamiento correcto debe estar comprendida entre los 22V y los 35V.

<b>BUCLE ABIERTO</b>	
<b>Causa</b>	El bucle no está cerrado correctamente.
<b>Solución</b>	Revisar el cableado y conexionado del bucle afectado

<b>CONTROL. BUCLE: 0X NO COMUNICA</b>	
<b>Causa</b>	La controladora de bucle indicada ha dejado de funcionar.
<b>Solución</b>	Reiniciar la central, si durante la iniciación indica "NO SE HA ENCONTRADO LA CONTROLADORA CON DIRECCION: 001 ... 002 003 004 005", parar la central tanto por alimentación de 110~230V y baterías, verificar la correcta inserción de la misma en el backpanel de la central y poner en marcha de nuevo la central. Si persiste el problema ponerse en contacto con nuestro Servicio Técnico.

<b>LIN AB. MASTER (Línea Abierta en máster para convencionales KMAY)</b>	
<b>Causa</b>	No hay continuidad en los cables de la línea de esclavos desde el KMAY hasta el final de línea. El final de línea no está montado.
<b>Solución</b>	Verificar el correcto conexionado del KMAY con los detectores y pulsadores a él conectados, verificar el correcto conexionado del condensador final de línea 10uF-63V y su polaridad (ver capítulo 1.5.3.1). La tensión de salida del KMAY para un funcionamiento correcto debe estar comprendida entre los 18V y los 21V.



<b>LIN CRUZ MASTER</b> (Línea Cruzada en máster para convencionales KMAY)	
<b>Causa</b>	Hay un cortocircuito en la línea de conexionado desde el KMAY hasta el final de línea.
<b>Solución</b>	Verificar el correcto conexionado del KMAY con los detectores y pulsadores a él conectados, verificar el correcto conexionado del condensador final de línea 10uF-63V y su polaridad, revisar el conexionado con la polaridad correcta en los pulsadores esclavos (ver capítulo 1.5.3.1). La tensión de salida del KMAY para un funcionamiento correcto debe estar comprendida entre los 18V y los 21V.
<b>CA RELE 01</b> (Línea abierta en el relé 1 del MDA1Y, MDA2Y o MYOA)	
<b>Causa</b>	Existe una falta de continuidad entre la salida del relé 1 del MDA1Y, MDA2Y o MYOA y la resistencia final de línea.
<b>Solución</b>	Verificar el correcto conexionado del MDA1Y, MDA2Y o MYOA con las sirenas a él conectadas, verificar el correcto montaje de la resistencia final de línea, 33K $\Omega$ y los diodos de supervisión, (ver capítulo 1.5.3.2, 1.5.3.3 y 1.5.3.7). Revisar el correcto estado del fusible de protección del módulo. La tensión de salida del relé 1 del MDA1Y, MDA2Y o MYOA para un funcionamiento correcto debe estar comprendida entre los -2V y los -7.8V en reposo y de 24V a 29V activado.
<b>CC RELE 01</b> (Línea cruzada en el relé 1 del MDA1Y, MDA2Y o MYOA)	
<b>Causa</b>	Existe un cortocircuito entre la salida del relé 1 del MDA1Y, MDA2Y o MYOA y la resistencia final de línea.
<b>Solución</b>	Verificar el correcto conexionado del MDA1Y, MDA2Y o MYOA con las sirenas a él conectadas, verificar el correcto montaje de la resistencia final de línea, 33K $\Omega$ y los diodos de supervisión, (ver capítulo 1.5.3.2, 1.5.3.3 y 1.5.3.7). La tensión de salida del relé 1 del MDA1Y, MDA2Y o MYOA para un funcionamiento correcto debe estar comprendida entre los -2V y los -7.8V en reposo y de 24V a 29V activado.
<b>CA RELE 02</b> (Línea abierta en el relé 2 del MDA2Y)	
<b>Causa</b>	Existe una falta de continuidad entre la salida del relé 1 del MDA2Y y la resistencia final de línea.
<b>Solución</b>	Verificar el correcto conexionado del MDA2Y con las sirenas a él conectadas, verificar el correcto montaje de la resistencia final de línea, 33K $\Omega$ y los diodos de supervisión, (ver capítulo 1.5.3.2). Revisar el correcto estado del fusible de protección del módulo. La tensión de salida del relé 2 del MDA2Y para un funcionamiento correcto debe estar comprendida entre los -2V y los -7.8V en reposo y de 24V a 29V activado.
<b>CC RELE 02</b> (Línea cruzada en el relé 2 del MDA2Y)	
<b>Causa</b>	Existe un cortocircuito entre la salida del relé 2 del MDA2Y y la resistencia final de línea.
<b>Solución</b>	Verificar el correcto conexionado del MDA2Y con las sirenas a él conectadas, verificar el correcto montaje de la resistencia final de línea, 33K $\Omega$ y los diodos de supervisión, (ver capítulo 1.5.3.2). La tensión de salida del relé 2 del MDA2Y para un funcionamiento correcto debe estar comprendida entre los -2V y los -7.8V en reposo y de 24V a 29V activado.
<b>24V RELE</b> (Avería 24V en módulos MDA1Y, MDA2Y ó MYOA)	
<b>Causa</b>	No llega tensión de 24V al módulo desde la salida de 30V de la fuente de alimentación, ya sea desde la central o una fuente de alimentación auxiliar externa.
<b>Solución</b>	Verificar el conexionado de la línea de 30V desde la fuente de alimentación de la central o fuente de alimentación auxiliar hasta la entrada de 24V del módulo MDA1Y, MDA2Y o MYOA, (ver capítulo 1.5.3.2, 1.5.3.3 y 1.5.3.7). La tensión de 24V en la entrada de los módulos para un correcto funcionamiento debe estar comprendida entre los 20V y los 29V.

CA IN 01 (Línea abierta en la entrada 1 del MSTAY)	
<b>Causa</b>	Existe una falta de continuidad entre la entrada 1 del MSTAY y la resistencia final de línea.
<b>Solución</b>	Verificar el correcto conexionado del MSTAY con los elementos a él conectados, verificar el correcto montaje de la resistencia final de línea, 33K $\Omega$ , (ver capítulo 1.5.3.4). La tensión de la entrada 1 del MSTAY para un funcionamiento correcto debe estar comprendida entre los -5V y los -7V en reposo.

CC IN 01 (Línea cruzada en la entrada 1 del MSTAY)	
<b>Causa</b>	Existe un cortocircuito entre la entrada 1 del MSTAY y la resistencia final de línea.
<b>Solución</b>	Verificar el correcto conexionado del MSTAY con los elementos a él conectados, verificar el correcto montaje de la resistencia final de línea, 33K $\Omega$ , (ver capítulo 1.5.3.4). La tensión de la entrada 1 del MSTAY para un funcionamiento correcto debe estar comprendida entre los -5V y los -7V en reposo.

CA IN 02 (Línea abierta en la entrada 2 del MSTAY o MYOA)	
<b>Causa</b>	Existe una falta de continuidad entre la entrada 2 del MSTAY, MYOA y la resistencia final de línea.
<b>Solución</b>	Verificar el correcto conexionado del MSTAY, MYOA con los elementos a él conectados, verificar el correcto montaje de la resistencia final de línea, 33K $\Omega$ , (ver capítulo 1.5.3.4 y 1.5.3.7). La tensión de la entrada 2 del MSTAY, MYOA para un funcionamiento correcto debe estar comprendida entre los -5V y los -7V en reposo.

CC IN 02 (Línea cruzada en la entrada 2 del MSTAY o MYOA)	
<b>Causa</b>	Existe un cortocircuito entre la entrada 2 del MSTAY, MYOA y la resistencia final de línea.
<b>Solución</b>	Verificar el correcto conexionado del MSTAY, MYOA con los elementos a él conectados, verificar el correcto montaje de la resistencia final de línea, 33K $\Omega$ , (ver capítulo 1.5.3.4 y 1.5.3.7). La tensión de la entrada 2 del MSTAY, MYOA para un funcionamiento correcto debe estar comprendida entre los -5V y los -7V en reposo.

AV. TECNICA (Entrada IN2 del MSTAY activada)	
<b>Causa</b>	Una señal externa al sistema de detección digital ha activado la entrada IN2 del MSTAY.
<b>Solución</b>	No es una avería del sistema de detección analógico, si no su funcionamiento normal, revisar el correcto estado de funcionamiento de los aparatos conectados al MSTAY (IN2). (ver capítulo 1.5.3.4)

SENSOR SUCIO	
<b>Causa</b>	Se ha superado el nivel de suciedad permitido en el sensor (A30XHA, A30XHA-S y A30XHCO), 100% en la pantalla de monitorización, debe ser limpiado.
<b>Solución</b>	Limpiar el sensor con aire comprimido, rearmar la avería y monitorizar el punto observando que las lecturas sean inferiores a 5, si monitoriza niveles superiores o se repite la avería de sensor sucio, la limpieza no ha sido suficiente y se recomienda sustituir el sensor por uno nuevo.

#### 4.4.4.- OTRAS AVERÍAS

##### PUNTO NO ENCONTRADO (En la pantalla de monitorización)

<b>Causa</b>	El punto del bucle indicado no es localizado por la central.
<b>Solución</b>	Se está monitorizando un punto no instalado o bien, un punto que no se le ha asignado el número de programación. Revisar la configuración del punto.

##### REPETIDORA:XX NO COMUNICA

<b>Causa</b>	Falla la comunicación con la repetidora indicada.
<b>Solución</b>	Revisar el conexionado de la repetidora con la central, revisar cortocircuitos, cables cortados, medir la correcta tensión de alimentación de la repetidora, deber hallarse entre 24V y 30V. (ver capítulo 1.5.4) Revisar la configuración del número de repetidora, asegurarse que el número configurado en la central es el mismo que el de la repetidora. (ver capítulo 3.2.3.9)

##### CENTRAL:XX NO COMUNICA

<b>Causa</b>	Falla la comunicación con la central indicada.
<b>Solución</b>	Revisar el conexionado de la central con la central principal, revisar cortocircuitos, cables cortados, comprobar que la central esté en marcha. (ver capítulo 1.5.5) Revisar que no existan dos o más centrales con el mismo número.

**NOTA:**

COFEM S.A. se reserva el derecho a realizar cambios debido a errores tipográficos, imprecisiones de la información actual o mejoras de programas y/o equipo, en cualquier momento y sin previo aviso.



**FABRICANTE DE PRODUCTOS CONTRA INCENDIOS - FIRE PROTECTION MANUFACTURER**  
**FABRICANTS DE PRODUITS CONTRE INCENDIES**  
 Ctra. de Molins de Rei a Rubí, Km. 8,4 - 08191 RUBÍ (Barcelona) SPAIN

<b>Comercial</b> <i>Commercial</i>	+34 935 862 690	comercial@cofem.com cofem@cofem.com
<b>Ventas</b> <i>Sales</i>	+34 935 862 690	ventas1@cofem.com ventas2@cofem.com
<b>Atención Técnico Comercial</b> <i>Technical &amp; Commercial Service</i>	+34 902 448 811	sat1@cofem.com sat2@cofem.com
<b>S.A.T.</b> <i>T.A.S</i>	+34 935 862 692	tecnic@cofem.com
<b>Compras</b> <i>Purchase</i>	+34 935 862 693	compras@cofem.com
<b>Export</b> <i>Export</i>	+34 935 862 694	export@cofem.com
<b>Fax pedidos</b> <i>Orders Fax</i>	+34 902 338 811	
<b>Fax general</b> <i>Fax</i>	+34 936 999 261	